

Manual de utilizare

Mașină de brodat

Product Code (Cod produs): 888-M30/M31

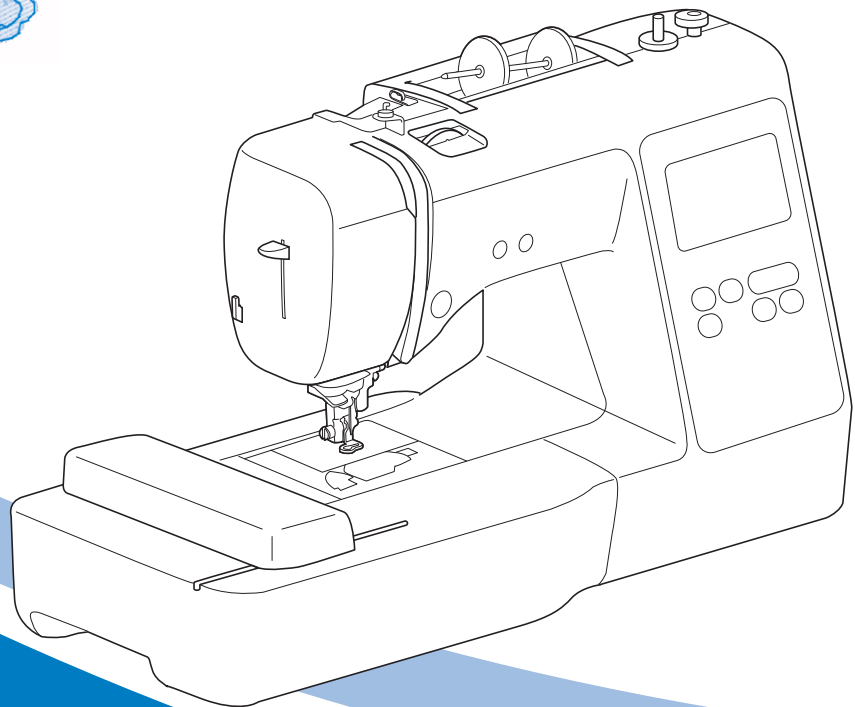

Citiți acest document înainte de a utiliza mașina.

Vă recomandăm să păstrați acest document la îndemână pentru consultare ulterioară.

INTRODUCERE

Vă mulțumim că ați cumpărat această mașină. Înainte de a utiliza mașina, pentru a putea folosi corect diversele sale funcții, citiți cu atenție capitolul „INSTRUCȚIUNI IMPORTANTE DE SIGURANȚĂ” și apoi studiați acest manual. După ce ați parcurs manualul, păstrați-l la îndemână pentru a-l mai putea consulta și altădată.

INSTRUCȚIUNI IMPORTANTE DE SIGURANȚĂ

Înainte de a încerca să utilizați mașina, vă rugăm să citiți cu atenție aceste instrucțiuni de siguranță.

PERICOL

– Pentru a reduce riscul de electrocutare

- 1** Deconectați întotdeauna de la priză cablul de alimentare al mașinii imediat după utilizare, când curățați mașina, când realizați orice reglaje în cadrul operațiunilor de întreținere efectuate de utilizator menționate în acest manual sau când lăsați mașina nesupravegheată.

AVERTISMENT

– Pentru a reduce riscul de arsuri, incendiu, electrocutare sau vătămare corporală.

- 2** Deconectați întotdeauna de la priză cablul de alimentare al mașinii când realizați orice reglaje menționate în manualul de instrucțiuni.

- Pentru a scoate mașina din priză, comutați întrerupătorul mașinii la poziția cu simbolul „O” pentru a opri mașina, apoi țineți de ștecher și trageți-l afară din priză. Nu trageți de cablu.
- Conectați mașina direct la priză. Nu utilizați un cablu prelungitor.
- Scoateți întotdeauna mașina din priză când se produce o pană de curent.

- 3** Pericole electrice:

- Această mașină trebuie conectată la o sursă de alimentare C.A. care se încadrează în intervalul indicat pe eticheta cu specificații. Nu o conectați la o sursă de alimentare C.C. sau la un convertizor. Dacă aveți dubii privind tipul de sursă de alimentare de care dispuneți, contactați un electrician calificat.
- Această mașină este aprobată pentru utilizare numai în țara de achiziție.

- 4** Nu utilizați niciodată mașina în cazul în care aceasta are cablul sau ștecherul deteriorat, dacă nu funcționează corespunzător, a fost supusă unui șoc mecanic, este deteriorată sau dacă pe unitate s-a vărsat apă. Duceți mașina la cel mai apropiat dealer autorizat Brother pentru examinare, reparare și reglare electrică sau mecanică.

- În timp ce mașina este depozitată sau în uz, dacă observați orice lucru neobișnuit, cum ar fi un miros, căldură, o decolorare sau deformare, încetați imediat utilizarea mașinii și deconectați cablul de alimentare.
- Când transportați mașina, asigurați-vă că o duceți de mâner. Ridicarea mașinii ținând-o de orice altă componentă poate deteriora mașina sau aceasta poate cădea, ceea ce ar putea duce la vătămări corporale.
- Când ridicați mașina, aveți grijă să nu faceți mișcări bruște sau neatente, deoarece acestea pot duce la vătămări corporale.

- 5** Întotdeauna păstrați zona de lucru curată:

- Nu utilizați mașina dacă fantele de aerisire sunt obturate. Aveți grijă ca în fantele de aerisire ale mașinii și la pedala de control să nu se acumuleze depuneri de scame, praf și material destrămat.
- Nu scăpați și nu introduceți corpuri străine în nicio fantă.
- Nu folosiți mașina în locuri unde se utilizează produse pe bază de aerosoli (spray) sau unde se administrează oxigen.
- Nu folosiți mașina lângă o sursă de căldură, cum ar fi un cuptor sau un fier de călcat; în caz contrar, mașina, cablul de alimentare sau articolul de îmbrăcăminte care este brodat se poate aprinde, provocând un incendiu sau electrocutarea.
- Nu puneți mașina pe o suprafață instabilă, cum ar fi o masă nesigură sau înclinată; în caz contrar, mașina poate cădea, ducând la vătămări corporale.

- 6** Este necesar să se acorde o atenție specială în timpul brodării:

- Întotdeauna acordați o mare atenție acului. Nu utilizați ace îndoite sau deteriorate.
- Nu vă apropiați degetele de nicio piesă în mișcare. Acordați atenție specială zonei din jurul acului mașinii.
- Dacă se efectuați orice reglaje în zona acului, comutați întrerupătorul mașinii în poziția cu simbolul „O” pentru a opri mașina.
- Nu utilizați o placă de ac deteriorată sau necorespunzătoare, deoarece aceasta ar putea provoca ruperea acului.

7 Această mașină nu este o jucărie:

- Este necesar să fiți foarte atent când mașina este utilizată de copii sau în apropierea acestora.
- Ambalajul de plastic în care a fost furnizată această mașină nu trebuie lăsat la îndemâna copiilor sau trebuie aruncat. Nu lăsați niciodată copiii să se joace cu ambalajul, deoarece există pericol de sufocare.
- Nu utilizați mașina în aer liber.

8 Pentru o durată de viață mai lungă:

- Nu depozitați mașina în locații cu umiditate ridicată sau expuse la radiații solare directe. Nu utilizați și nu depozitați mașina în apropierea unui radiator, a unui fier de călcat, a unei lămpi cu halogen sau a altor obiecte fierbinți.
- Pentru a curăța carcasa mașinii, utilizați numai săpunuri neutre sau detergenți neutri. Nu utilizați niciodată benzen, diluant sau prafuri de curățat deoarece aceste produse pot deteriora carcasa și mașina.
- Când înlocuiți sau instalați orice ansambluri de piese, piciorușul presor, acul sau orice altă componentă, consultați Manualul de utilizare pentru a asigura instalarea corectă.

9 Pentru reparare sau reglare:

- În cazul în care se defectează lampa de iluminat, aceasta trebuie înlocuită de un dealer autorizat Brother.
- În cazul producerii unei defecțiuni sau dacă este necesar un reglaj, mai întâi consultați tabelul referitor la localizarea și remedierea problemelor prezentat în ultima parte a Manualului de utilizare, pentru a verifica și a regla dumneavoastră înșivă mașina. Dacă problema persistă, vă rugăm să consultați dealerul local autorizat Brother.

Utilizați mașina numai în scopul pentru care a fost concepută, conform prezentării oferite în cadrul acestui manual.

Utilizați accesoriile recomandate de producător, conform specificațiilor din acest manual.

Cuprinsul prezentului manual precum și specificațiile acestui produs pot fi modificate fără notificare prealabilă.

Pentru informații suplimentare și actualizări referitoare la produs, vizitați site-ul nostru web la adresa www.brother.com

PĂSTRAȚI ACESTE INSTRUCȚIUNI. Această mașină este destinată uzului casnic.

CU EXCEPȚIA UTILIZATORILOR DIN ȚĂRILE MEMBRE CENELEC

Această mașină nu este concepută pentru a fi utilizată de persoane (inclusiv copii) cu capacități fizice, senzoriale sau mentale reduse sau care nu dispun de experiența și cunoștințele necesare, cu excepția cazurilor în care aceste persoane beneficiază de supraveghere sau instrucțiuni referitoare la utilizarea mașinii din partea unei persoane care poartă responsabilitatea pentru siguranța lor. Copiii trebuie supravegheați pentru a vă asigura că nu se joacă cu mașina.

PENTRU UTILIZATORII DIN ȚĂRILE MEMBRE CENELEC

Această mașină poate fi utilizată de copiii cu vârsta de 8 ani sau mai mari și de persoane cu capacități fizice, senzoriale sau mentale reduse sau care nu au experiența sau cunoștințele necesare dacă sunt supravegheate sau dacă li s-au dat instrucțiuni privind utilizarea în siguranță a mașinii și au înțeles riscurile implicate. Copiii nu trebuie să se joace cu această mașină. Curățarea și întreținerea de către utilizator nu trebuie efectuate de copii fără a fi supravegheați.

NUMAI PENTRU UTILIZATORII DIN MAREA BRITANIE, IRLANDA, MALTA ȘI CIPRU

IMPORTANT

- În cazul în care înlocuiți siguranța ștecherului, utilizați o siguranță aprobată de ASTA și compatibilă cu standardul BS 1362, care poartă marcajul  și care are valorile nominale marcate pe ștecher.
- Nu uitați să instalați capacul siguranței. Nu utilizați niciodată ștechere de la care lipsește capacul siguranței.
- În cazul în care priza disponibilă nu este una adecvată pentru ștecherul livrat împreună cu acest echipament, trebuie să contactați un dealer autorizat Brother pentru a obține un cablu corespunzător.

Mărci înregistrate

App Store este o marcă de servicii a Apple Inc. Android și Google Play sunt mărci comerciale ale Google, Inc. Utilizarea acestor mărci comerciale se face în conformitate cu permisiunile Google.

Observații referitoare la licențele open source

Acest produs include programe software open-source. Pentru a citi observațiile referitoare la licențele open source, vă rugăm să accesați secțiunea de descărcare a manualelor de pe pagina de start a modelului de la Brother Solutions Center, la adresa „ <http://s.brother/cpjae> ”.

CUPRINS

Capitolul 1 PREGĂTIREA MAȘINII	5
Denumirile folosite pentru piesele mașinii	5
Accesorii incluse la livrare.....	7
Accesorii opționale	8
Pornirea/oprirea mașinii	9
Utilizarea ecranului LCD	10
Ecranul de setări	10
Reglarea sensibilității la atingere a tastelor de control.....	11
Bobinarea/Instalarea bobinei	11
Bobinarea.....	11
Instalarea bobinei	13
Înfilarea firului superior	15
Înfilarea firului superior	15
Înlocuirea acului	18
Verificarea acului	18
Înlocuirea acului	18
Capitolul 2 BRODAREA	19
Pregătirea pentru brodare	19
Atașarea unității de brodare.....	19
Brodarea unor finisaje elegante	20
Întinderea materialului textil pe gherghef	21
Fixarea gherghefului	23
Brodarea	24
Selectarea unui model de broderie	24
Brodarea unui model.....	27
Ajustarea tensiunii firului.....	29
Brodarea modelelor cu aplicații	29
Utilizarea unui model de chenar pentru realizarea unei aplicații	30
Modele de broderie secționate	31
Editarea modelelor	32
Editarea tuturor modelelor	34
Aliniați modelul și poziția acului	34
Brodarea caracterelor legate	35
Utilizarea funcție de memorie	36
Salvarea modelelor de broderie	36
Apelarea modelelor de broderie	37
Capitolul 3 ANEXĂ	39
Îngrijire și întreținere	39
Restricții privind lubrifierea	39
Precauții legate de depozitarea mașinii	39
Curățarea suportului suveicii	39
Ecranul tactil funcționează defectuos	40
Reglarea tensiunii firului pentru bobină.....	40
Înlocuirea piciorușului pentru brodat	41
Dacă firul se încurcă sub suportul bobinatorului	42
Depanarea	43
Lista modurilor de manifestare	43
Mesajele de eroare	46
Semnale sonore de funcționare	48
Actualizarea programului software al mașinii	48
Index	49

Capitolul 1 PREGĂTIREA MAȘINII

Denumirile folosite pentru piesele mașinii

■ Piese principale

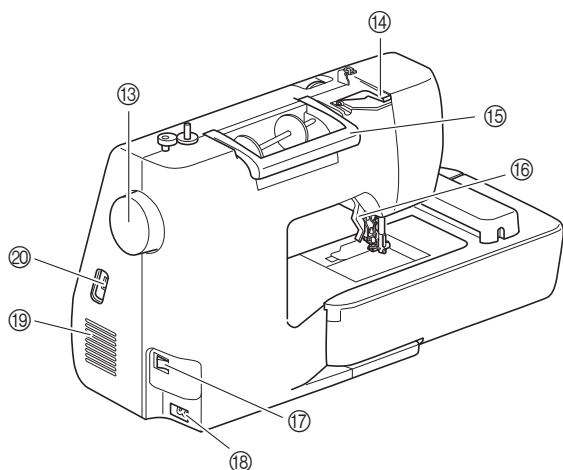
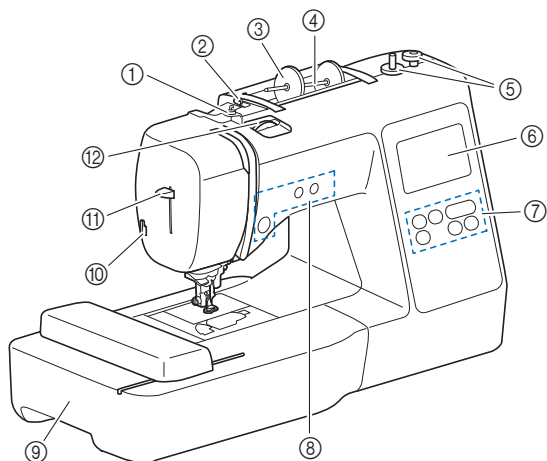

- ① Conducător de fir pentru înfilarea bobinei și disc de pretensionare (pagina 13)
- ② Conducător de fir (pagina 12)
- ③ Capac pentru mosor (pagina 11)
- ④ Ax mosor (pagina 11)
- ⑤ Bobinator (pagina 11)
- ⑥ LCD (afișaj cu cristale lichide) (pagina 10)
- ⑦ Panou de control (pagina 6)
- ⑧ Butoane de control (pagina 6)
- ⑨ Unitate de brodere (pagina 19)
- ⑩ Tăietor de fir (pagina 16)
- ⑪ Pârghie dispozitiv de înfilare a acului (pagina 17)
- ⑫ Buton rotativ pentru tensiunea firului (pagina 29)
- ⑬ Volant
Rotiți volantul către dvs. (în sens invers acelor de ceasornic) pentru a ridica și a coborî acul pentru a realiza un pas de broderie.
- ⑭ Capac conducător de fir (pagina 12)
- ⑮ Mâner
Duceți mașina de mâner atunci când o transportați.
- ⑯ Pârghia piciorușului presor
Ridicați și coborâți această pârghie pentru a ridica și a coborî piciorușul presor.
- ⑰ Înterupător principal (pagina 9)
- ⑱ Conector de alimentare (pagina 9)
- ⑲ Fanta de aerisire
Fanta de aerisire permite circulația aerului în jurul motorului. Nu acoperiți fanta de aerisire în timpul funcționării mașinii.
- ⑳ Port USB (pentru o unitate de memorie flash USB) (pagina 36)

■ Secțiune ac și picioruș presor

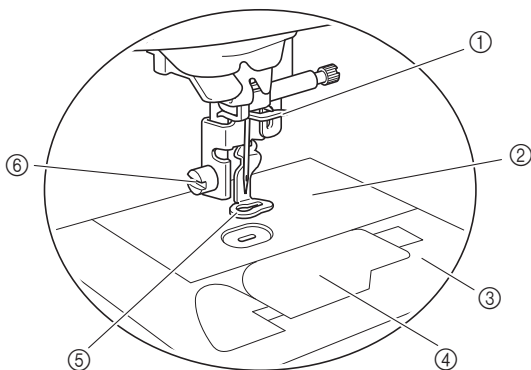

- ① Conducător de fir de pe tija de fixare a acului (pagina 16)
- ② Placă ac
- ③ Capac plăcii acului (pagina 14)
- ④ Capac bobină/suveică (pagina 14, 39)
- ⑤ Picioruș pentru brodat
Piciorușul pentru brodat ajută la controlul flexibilității materialului pentru o constanță mai bună a cusăturii.
- ⑥ Șurubul piciorușului pentru brodat (pagina 41)

■ Butoane de control

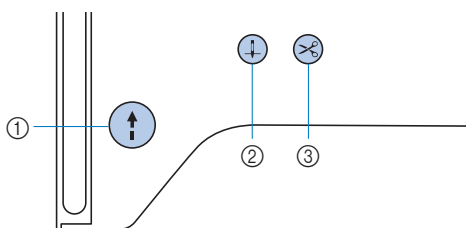

- ① **Butonul „Start/Stop”**

Apăsați butonul „Start/Stop” pentru a porni sau a opri brodarea.
Butonul își schimbă culoarea în funcție de modul de funcționare al mașinii.

Verde:	Mașina este gata de brodat sau brodează.
Roșu:	Mașina nu poate broda.
Portocaliu:	Mașina înfășoară firul pe bobină sau axul bobinatorului este mutat în partea dreaptă.
- ② **Buton de poziționare ac**

Apăsați pe butonul de poziționare a acului pentru a ridica sau a coborî acul. Apăsați de două ori pe buton pentru a broda un pas de cusătură.
- ③ **Buton tăietor de fir**

Pentru a tăia atât firul superior, cât și firele de la bobină apăsați pe butonul tăietorului de fir după oprirea brodării.

■ Panoul și tastele de control

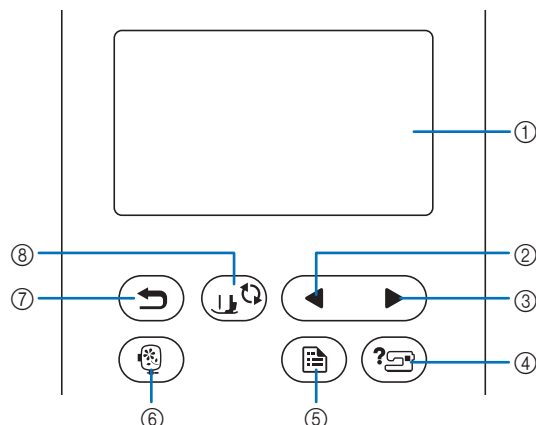

- ① **LCD (afișaj cu cristale lichide) (ecran tactil)**
Sunt afișate setările pentru modele și mesajele.
Pentru efectuarea diverselor operațiuni, atingeți tastele afișate pe ecranul LCD.
Pentru detalii, consultați secțiunea „Utilizarea ecranului LCD” la pagina 10.
- ② **Tasta Pagina anterioară**

Afișează ecranul anterior dacă există elemente care nu sunt afișate pe ecranul LCD.
- ③ **Tasta Pagina următoare**

Afișează ecranul următor dacă există elemente care nu sunt afișate pe ecranul LCD.
- ④ **Tasta Asistență**

Apăsați această tastă pentru a primi asistență în utilizarea mașinii.
- ⑤ **Tasta Setări**

Apăsați-o pentru a seta poziția de oprire a acului, sunetul avertizorului sonor și multe altele.
- ⑥ **Tasta Broderie**

Apăsați pentru a afișa ecranul de selectare a tipului de model.
- ⑦ **Tasta Înapoi**

Apăsați pe această tastă pentru a reveni la ecranul anterior.
- ⑧ **Tasta Picioruș presor/Înlocuire ac**











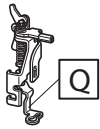
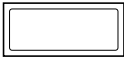

Apăsați această tastă înainte de a schimba acul, piciorușul presor etc. Această tastă blochează toate funcțiile tastelor și butoanelor, pentru a restricționa funcționarea mașinii.

Notă

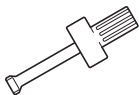
- Tastele de control ale acestei mașini sunt senzori tactili capacitivi. Acționați tastele prin atingerea directă a acestora cu degetele.
Răspunsul tastelor variază în funcție de utilizator.
Presiunea exercitată asupra tastelor nu afectează răspunsul din partea acestora.
- Dat fiind faptul că tastele de control reacționează diferit în funcție de utilizator, reglați setarea pentru „Reglarea sensibilității la atingere a tastelor de control” la pagina 11.
- La utilizarea unui stilou tactil electrostatic, asigurați-vă că vârful acestuia este de 8 mm sau peste. Nu utilizați un stilou tactil cu vârf ascuțit sau cu formă unică.

Accesorii incluse la livrare

Accesorii incluse la livrare pot diferi față de tabelul de mai jos, în funcție de modelul de mașină achiziționat. Pentru detalii suplimentare referitoare la accesoriile incluse la livrare și la codurile respectivelor piese pentru mașina dvs., consultați fișa suplimentară „Accesoriile incluse la livrare”.

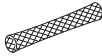
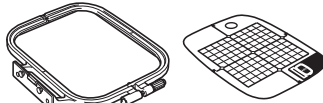
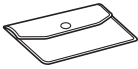
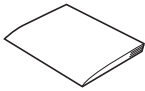
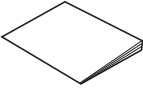
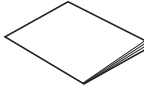
1.	2.	3.	4.	5.	6.
					
Picioruș pentru brodat „Q” (pe mașină)	Set de ace *1	Bobină	Bobină preînfilată (fir alb de brodat pentru bobină, finețe 90)	Clemă pentru bobină	Dispozitiv de desfăcut cusături
7.	8.	9.	10.	11.	12.
					
Foarfece	Perie pentru curățat	Șurubelniță	Șurubelniță în formă de disc	Capac pentru mosor (mare)	Capac pentru mosor (mediu) (pe mașină)
13.	14.	15.	16.	17.	
					
Capac pentru mosor (mic)	Insertie mosor (mosor de format mini)	Suveică (pe mașină)	Plasă de protecție mosor	Set de gherghef (mediu) 10 cm (H) x 10 cm (l) (4 inci (H) x 4 inci (l))	
18.	19.	20.	21.		
					
Geantă pentru accesorii	Manual de utilizare	Ghid de referință rapidă	Catalog cu modele de broderii		
*1 3 ace 75/11, 1 ac 90/14					

Accesorii opționale

Următoarele accesorii sunt opționale, putând fi achiziționate separat.

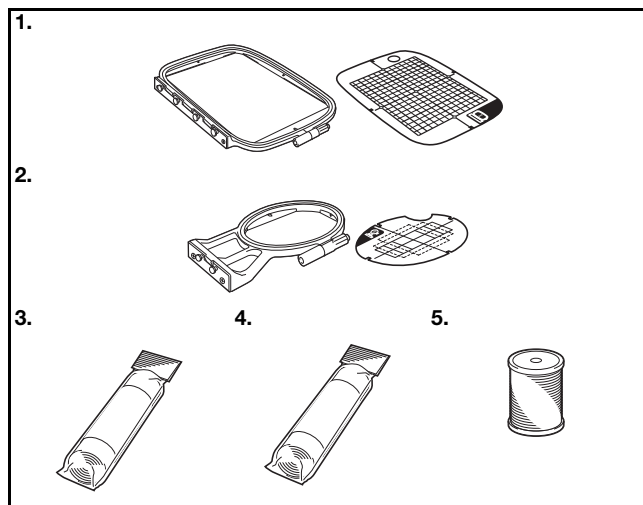

Nr. crt.	Nume piesă	Cod piesă		
		America	Europa	Alte țări
1.	Set de gherghef (mare)* 17 cm (H) × 10 cm (l) (6-7/10 inci (H) × 4 inci (l))	SA434	EF71: XF2410-001	EF71 EF71CN
2.	Set de gherghef (mic) 2 cm (H) × 6 cm (l) (1 inci (H) × 2-1/2 inci (l))	SA431	EF61: XF2419-001	EF61 EF61CN
3.	Material stabilizator pentru broderie	SA519	BM3: XG6683-001	BM3 BM3CN
4.	Stabilizator solubil în apă	SA520	BM5: XG6681-001	BM5 BM5CN
5.	Fir de brodat pentru bobină (finețe 90)	EBT-PE	EBT-PEN: XC5996-001	EBT-PEN

* Prin modificarea poziției de fixare a gherghefului, suprafața de 17 cm × 10 cm (6-7/10 inci × 4 inci) poate fi brodată fără să întindeți din nou materialul. Suprafața de brodat este de 10 cm × 10 cm (4 inci × 4 inci).

De reținut

- Pentru a obține accesorii sau piese opționale, contactați dealerul autorizat Brother sau vizitați site-ul nostru web la adresa <http://s.brother/cpjae>.
- Toate specificațiile prezentate aici sunt corecte la data tipăririi. Rețineți faptul că unele specificații pot fi modificate fără preaviz.
- Pentru o listă completă a accesoriilor opționale disponibile pentru mașina dumneavoastră, vizitați cel mai apropiat dealer autorizat Brother sau site-ul nostru web la adresa <http://s.brother/cpjae>.
- Utilizați întotdeauna accesoriile recomandate pentru această mașină.

Pornirea/oprirea mașinii

⚠️ AVERTISMENT

- Utilizați numai surse de alimentare pentru aparate de uz casnic. Utilizarea altor surse de alimentare poate provoca incendii, șocuri electrice sau deteriorarea mașinii.
- Asigurați-vă că ștecherul de pe cablul de alimentare sunt bine introduse în priză electrică și receptaculul dedicat cablului de alimentare de pe mașină. În caz contrar, există riscul de incendiu sau de electrocutare.
- Nu introduceți ștecherul cablului de alimentare într-o priză electrică în stare necorespunzătoare.
- Opiți alimentarea cu energie electrică utilizând întrerupătorul principal și scoateți ștecherul din priză în următoarele situații:
 - Dacă nu vă aflați în apropierea mașinii
 - După utilizarea mașinii
 - Dacă alimentarea cu energie se întrerupe în timpul utilizării mașinii
 - Dacă mașina nu funcționează corect din cauza unei conexiuni greșite sau a unei deconectări
 - În timpul furtunilor cu descărcări electrice

⚠️ ATENȚIE

- Utilizați numai cablul de alimentare livrat împreună cu această mașină.
- Nu utilizați prelungitoare sau adaptoare cu mai multe prize la care sunt conectate alte aparate. În caz contrar, există riscul de incendiu sau de electrocutare.
- Nu atingeți ștecherul cu mâinile ude. Există riscul de electrocutare.
- Dacă scoateți din priză cablul de alimentare, opriți mai întâi alimentarea mașinii de la întrerupătorul principal. Trageți întotdeauna de ștecher atunci când scoateți cablul de alimentare din priză electrică. Nu trageți de cablu; în caz contrar, acesta se poate deteriora, provocând un incendiu sau un șoc electric.
- Nu permiteți tăierea, deteriorarea, modificarea, îndoirea forțată, tragerea, răsucirea sau înfășurarea cablului de alimentare. Nu așezați obiecte grele pe cablu. Nu expuneți cablul la temperaturi ridicate. Nerespectarea acestor indicații poate duce la deteriorarea cablului sau la producerea de incendii sau șocuri electrice. În cazul deteriorării cablului sau a ștecherului, duceți mașina la reparat la un dealer autorizat Brother înainte de a continua utilizarea.
- Dacă mașina nu va fi utilizată o perioadă lungă de timp, scoateți din priză cablul de alimentare. În caz contrar, există riscul de incendiu.

- 1 Asigurați-vă că mașina este oprită (întrerupătorul principal se află în poziția „O”) și apoi introduceți cablul de alimentare în conectorul de alimentare de pe partea dreaptă a mașinii.
- 2 Introduceți ștecherul cablului de alimentare în priză de curent pentru uz casnic.

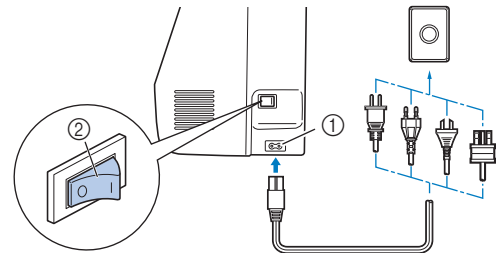

- ① Conector de alimentare
② Întrerupător principal

- 3 Pentru a porni mașina, apăsați pe partea dreaptă a întrerupătorului principal aflat în dreapta mașinii (poziția „I”).

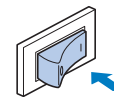

→ La pornirea mașinii, lumina, ecranul LCD și butonul „Start/Stop” se aprind. Mașina va emite un sunet. Aceasta nu este o defecțiune.

- 4 La pornirea mașinii, este redat filmul de deschidere. Apăsați în orice punct de pe ecran.

💡 Notă

- Atunci când porniți pentru prima dată mașina, selectați limba preferată.





- 5 Pentru a opri mașina, apăsați pe partea din stânga a întrerupătorului principal (poziția „O”).

Utilizarea ecranului LCD

Ecraanul de setări

Apăsați pe  pentru a schimba setările implicite ale mașinii (poziția de oprire a acului, afișajul de deschidere etc.).

Apăsați pe  sau pe , după ce ați modificat setările necesare.

De reținut

- Puteți salva imaginea ecranului cu setările actuale pe o unitate de memorie flash USB apăsând pe  dacă unitatea de memorie flash USB este introdusă în portul USB. Fișierele sunt salvate în directorul „bPocket”.

Setări pentru brodere

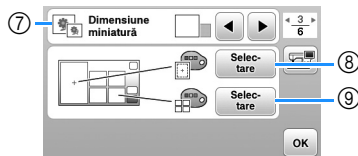
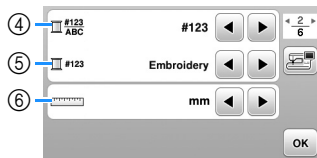
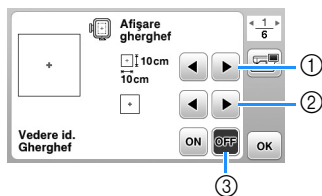

- 1 Selectați gherghelul pe care îl veți utiliza.
- 2 Selectați reperul pentru centru și caroiajul afișate.
- 3 Dacă este selectată opțiunea [ON], modelul de broderie poate fi selectat în funcție de dimensiunea gherghelului pe care ați selectat-o la numărul ①. (pagina 25)
- 4 Modificați afișarea culorii firului în ecranul „Broderie”; număr fir, denumire culoare. (pagina 28)
- 5 Dacă este selectat firul cu numărul [#123], selectați marca firului. (pagina 28)
- 6 Modificați unitățile de afișare (mm/inci).
- 7 Apăsați pentru a specifica dimensiunea miniaturilor modelelor.
- 8 Schimbați culoarea de fundal pentru zona de afișare a broderiei.
- 9 Schimbați culoarea de fundal pentru zona miniaturilor.

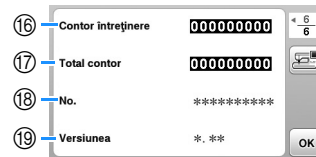

Setări generale



- 10 Selectați ca poziția de oprire a acului (poziția acului pentru momentul în care mașina nu funcționează) să fie sus sau jos.
- 11 Selectați dacă să auziți un bip ce indică funcționarea.
- 12 Selectați dacă doriți afișarea ecranului de deschidere la pornirea mașinii.
- 13 Selectați limba de afișare.
- 14 Selectați dacă aprindeți lumina pentru zona acului și zona de lucru.
- 15 Selectați nivelul de sensibilitate la atingere pentru tastele de control. (pagina 11)
- 16 Afișați indicatorul de service, care notifică operatorul asupra termenului de efectuare a operațiunilor regulate de întreținere. (Pentru detalii, contactați dealerul autorizat Brother.)
- 17 Afișați numărul total de cusături brodate pe această mașină.
- 18 [No.] reprezintă codul intern al mașinii dvs.
- 19 Afișați versiunea programului instalat pe mașina dvs.



Reglarea sensibilității la atingere a tastelor de control

Puteți regla sensibilitatea tastelor de control pe 5 niveluri. Afișați ecranul de setări pentru a seta nivelul dorit.

- 1 Apăsați pe  pentru a afișa ecranul de setări.
- 2 Afișați pagina 5 printr-o apăsare pe  .
- 3 Apăsați pe [Start].



→ Este afișat ecranul de reglare.

- 4 Reglați [Sensibilitate intrare] apăsând pe  .
 - Cu cât setarea este mai mare, cu atât mai sensibile vor fi tastele. Setarea implicită este [3].
 - Vă recomandăm să selectați setarea maximă dacă utilizați un stilou tactil electrostatic.
 - În timp ce reglați sensibilitatea de intrare, apăsați pe  pentru a verifica dacă tasta răspunde. Când tasta răspunde, valoarea definită, care indică sensibilitatea, luminează intermitent.



- 5 Apăsați pe  pentru a reveni la ecranul anterior.

■ Dacă mașina nu răspunde când este apăsată o tastă de control

Opriți mașina, apoi mențineți apăsat  (Buton tăietor de fir) și porniți mașina pentru a reseta [Sensibilitate intrare]. Afișați ecranul de setări și apoi reglați din nou setarea pentru [Sensibilitate intrare].

Bobinarea/Instalarea bobinei

⚠ ATENȚIE

- Utilizați numai bobina din plastic primită la cumpărarea acestei mașini sau bobine de același tip (SA156/SFB: XA5539-151/SFB). Înălțimea bobinei este de 11,5 mm (cca. 7/16 inci). Utilizarea altor bobine poate cauza deteriorarea mașinii. SA156 este o bobină din clasa 15.

Bobinarea

Această secțiune descrie cum se înfășoară firul pe o bobină.

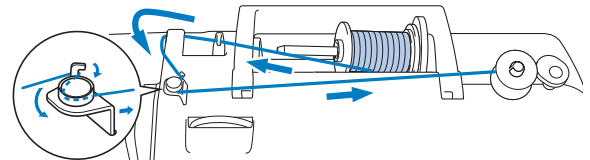

📖 De reținut

- Când se realizează bobinarea pentru brodat, asigurați-vă că utilizați firul de brodat pentru bobină cu finețea 90, recomandat pentru această mașină.
- 1 Așezați bobina pe axul bobinatorului astfel încât creștătura bobinei să fie aliniată cu arc de pe ax și apoi împingeți axul bobinatorului spre dreapta până când se fixează pe poziție.

- Butonul „Start/Stop” se aprinde în culoarea portocalie.

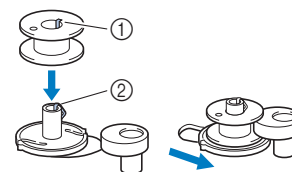

- ① Fantă
- ② Arc ax bobinator

- 2 Scoateți capacul pentru mosor și așezați mosorul cu fir pentru bobină pe axul mosorului.

Glișați mosorul pe axul mosorului astfel încât firul să se desfășoare spre față de la partea de jos. În caz contrar, firul se poate încurca în jurul axului mosorului.

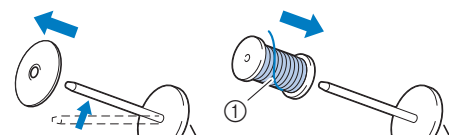

- ① Firul se desfășoară spre față de la partea de jos.

3 Glisați capacul pentru mosor pe axul mosorului.

Glisați capacul pentru mosor cât mai mult posibil spre dreapta, așa cum este prezentat în imagine, cu partea rotunjită orientată spre stânga.

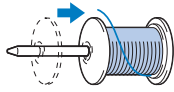

⚠ ATENȚIE

- Dacă mosorul sau capacul pentru mosor nu sunt instalate corect, firul se poate încurca în jurul axului, determinând ruperea acului.
- Sunt disponibile capace pentru mosor de trei dimensiuni, fapt ce vă permite să alegeți capacul care se potrivește cel mai bine cu mărimea mosorului utilizat. În cazul în care capacul este prea mic pentru mosorul utilizat, firul s-ar putea agăța în fanta mosorului sau mașina se poate deteriora. Dacă utilizați un mosor de format mini, utilizați inserția pentru mosor (mosor de format mini). Pentru detalii despre inserția pentru mosor (mosor de format mini), consultați „De reținut” la pagina 12.



De reținut

- Dacă utilizați mosorul conform instrucțiunilor de mai jos, utilizați capacul mic al mosorului, și lăsați un mic spațiu liber între capac și mosor.

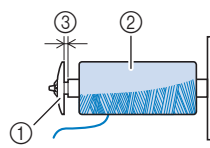

- 1 Capac pentru mosor (mic)
- 2 Mosor (fir înfășurat încrucișat)
- 3 Spațiu

- Dacă utilizați un fir care se desfășoară rapid, de exemplu un fir metalic, înainte de a introduce mosorul cu fir pe ax puneți plasa de protecție peste mosor. Dacă plasa de protecție mosor este prea lungă, îndoiți-o astfel încât să se potrivească cu mărimea mosorului.

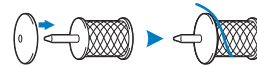

- Dacă pe axul mosorului se așează un mosor de fir al cărui miez are un diametru de 12 mm (1/2 inci) și 75 mm (3 inci) înălțime, utilizați inserția pentru mosor (mosor de format mini).

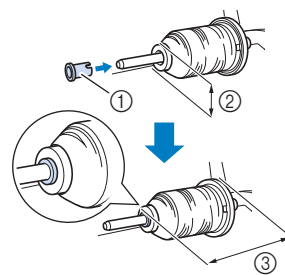

- 1 Inserție mosor (mosor de format mini)
- 2 12 mm (1/2 inci)
- 3 75 mm (3 inci)

4 Treceți firul pe sub conducătorul de fir, apoi pe sub capacul conducătorului de fir și spre față.

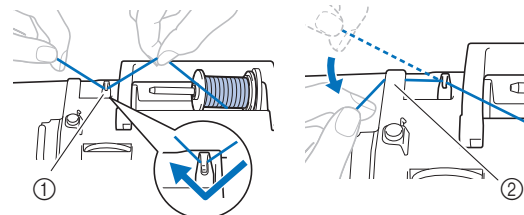

- 1 Conducător de fir
- 2 Capac conducător de fir

- 5** Treceți firul pe sub cârligul de pe conducătorul de fir pentru înfilarea bobinei și apoi înfășurați-l în sens invers acelor de ceasornic, pe sub discul de pretensionare.

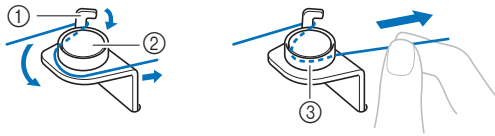

- ① Conducător de fir pentru înfilarea bobinei
 ② Disc de pretensionare
 ③ Trageți-l cât de la interior este posibil

Notă

- Asigurați-vă că firul este trecut pe sub discul de pretensionare.

- 6** Înfășurați firul în sensul acelor de ceasornic în jurul bobinei de 5 sau 6 ori, treceți firul prin fanta de ghidare de pe suportul bobinatorului și apoi trageți firul pentru a-l tăia.

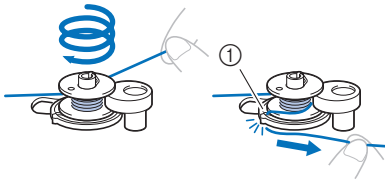

- ① Fanta ghidajului pe suportul bobinatorului (cu tăietorul încorporat)

Notă

- Nu uitați să înfășurați firul în jurul bobinei în sensul acelor de ceasornic; în caz contrar, firul se va înfășura în jurul axului bobinatorului.

ATENȚIE

- Tăiați firul conform indicațiilor. Dacă bobina este înfășurată fără a se tăia firul cu tăietorul încorporat în fanta de ghidare din suportul bobinatorului, firul s-ar putea încurca în bobină sau acul s-ar putea îndoi sau rupe atunci când pe bobină nu va mai fi suficient fir.

- 7** Porniți mașina.

- 8** Apăsăți o dată pe butonul „Start/Stop” pentru a începe bobinarea.

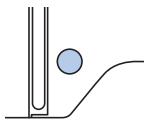

- 9** Dacă bobinarea încetinește, apăsați o dată pe butonul „Start/Stop” pentru a opri mașina.

ATENȚIE

- Dacă înfășurarea bobinei încetinește, opriți mașina; în caz contrar, mașina s-ar putea defecta.

- 10** Tăiați firul, glesați axul bobinatorului spre stânga până când se fixează pe poziție și apoi scoateți bobina.

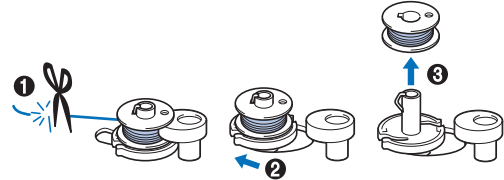

- 11** Scoateți mosorul pentru firul pentru bobină de pe axul mosorului.

Instalarea bobinei

Instalarea bobinei pe care a fost înfășurat firul. Puteți începe să brodați imediat fără a trage în sus firul bobinei, prin simpla introducere a bobinei în suveică și ghidând firul prin fanta din capacul plăcii acului.

ATENȚIE

- Utilizați o bobină pe care firul a fost înfășurat corect; în caz contrar, acul s-ar putea rupe sau tensiunea firului va fi incorectă.



- Înainte de a introduce sau de a schimba bobina, asigurați-vă că apăsați pe  pe panoul de control pentru a bloca toate tastele și butoanele; în caz contrar, se pot produce vătămări corporale dacă este apăsat butonul „Start/Stop” sau orice alt buton și mașina pornește.

- 1** Porniți mașina.

- 2** Apăsăți o dată sau de două ori pe  (Buton de poziționare ac) pentru a ridica acul.

- 3** Apăsăți pe .

→ Ecranul se schimbă și toate tastele și butoanele de control sunt blocate (cu excepția .

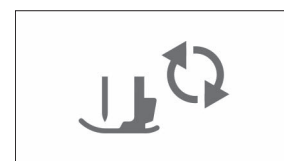

- 4** Ridicați pârghia piciorușului presor.

- 5 Glisați zăvorul de pe capacul bobinei spre dreapta și scoateți capacul bobinei.

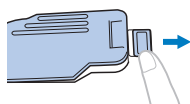

- 6 Introduceți bobina în suveică astfel încât firul să se deruleze spre stânga.

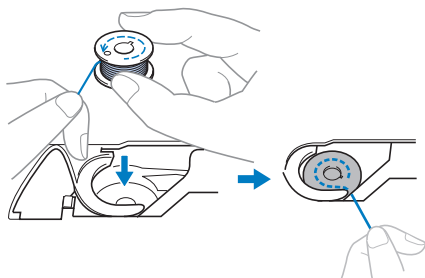

- 7 Apăsați ușor bobina cu mâna dreaptă (1), apoi ghidați capătul firului în jurul lamei capacului plăcii acului cu mâna stângă (2).

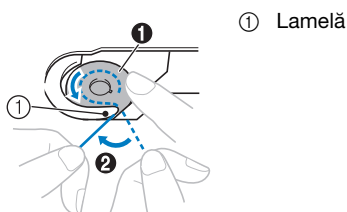

⚠ ATENȚIE

- Asigurați-vă că apăsați în jos bobina cu degetul și că desfășurați corect firul acesteia, în caz contrar firul putându-se rupe sau tensiunea acestuia fiind incorectă.

- 8 În timp ce apăsați ușor bobina în jos cu mâna dreaptă (1), ghidați firul prin fanta din capacul plăcii acului (2) și trageți-l ușor cu mâna stângă (3).

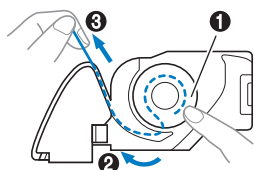

De reținut

- Urmând instrucțiunile din această figură, ghidați firul în jurul lamei de pe capacul plăcii acului, trecând firul așa cum este prezentat în 2, apoi trageți ușor de fir când ați ajuns în poziția 3; firul va intra în arcul de tensionare al suveicii pentru a aplica firului tensiunea adecvată în timpul broderii.

- 9 În timp ce apăsați ușor bobina în jos cu mâna dreaptă (1), continuați să ghidați firul prin fantă cu mâna stângă (2). Apoi, tăiați firul cu ajutorul tăietorului (3).

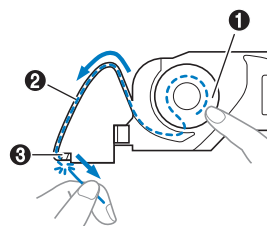



De reținut

- Asigurați-vă că ați înfilat corect și complet firul conform acestor instrucțiuni. Dacă firul este numai așezat în fanta din capacul plăcii acului, firul pentru bobină nu va fi înfilat corect, determinând obținerea unor rezultate slabe la brodere sau o tensiune incorectă a firului.

- 10 Fixați la loc capacul bobinei.

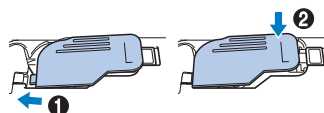
Introduceți lamela de pe capacul bobinei în creștătura de pe capacul plăcii acului și apoi apăsați ușor pe partea din dreapta.



- 11 Apăsați pe  pentru a debloca toate tastele și butoanele.

Înfilarea firului superior

⚠ ATENȚIE

- La înfilarea firului superior, urmați cu atenție instrucțiunile. Dacă înfilarea firului superior nu se realizează în mod corect, firul s-ar putea încurca, iar acul s-ar putea îndoi sau rupe.

Înfilarea firului superior

💡 Notă

- Consultați „Brodarea unui model” la pagina 27 și pregătiți firele de brodat în culorile corespunzătoare modelului de broderie.

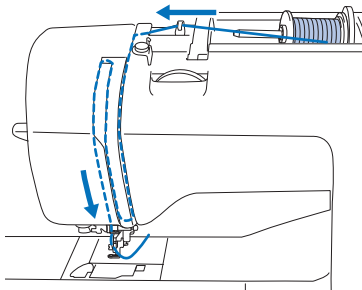

→ La înfilarea firului superior, urmați cu atenție instrucțiunile.

1 Porniți mașina.

2 Ridicați pârgă pliciorușului presor pentru a ridica piciorușul presor.

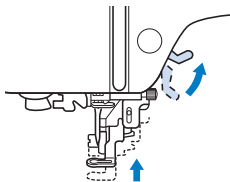

💡 Notă

- Dacă piciorușul presor nu este ridicat, mașina nu poate fi înfilată.

3 Apăsăți o dată sau de două ori pe (butonul de poziționare a acului) pentru a ridica acul.

→ Acul este corect ridicat atunci când semnul de pe volant se află în partea de sus, așa cum este prezentat în imaginea de mai jos. Verificați volantul și, dacă semnul nu este în această poziție, apăsați pe  (butonul de poziționare a acului) până când semnul ajunge în poziția corectă.

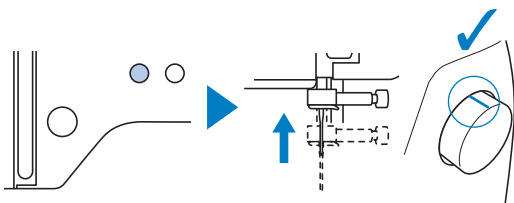

4 Scoateți capacul pentru mosor și așezați mosorul cu fir pe axul mosorului.

Glisați mosorul pe axul mosorului astfel încât firul să se desfășoare spre față de la partea de jos. În caz contrar, firul se poate încurca în jurul axului mosorului.

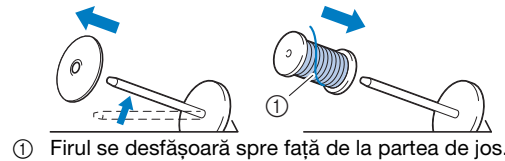

① Firul se desfășoară spre față de la partea de jos.

5 Glisați capacul pentru mosor pe axul mosorului.

Glisați capacul pentru mosor cât mai mult posibil spre dreapta, așa cum este prezentat în imagine, cu partea rotunjită orientată spre stânga.

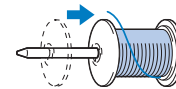

⚠ ATENȚIE

- Alegeți un capac pentru mosor care se potrivește cel mai bine cu dimensiunea mosorului utilizat. Pentru informații suplimentare referitoare la alegerea capacelor de mosor pentru firul respectiv, consultați „De reținut” la pagina 12.

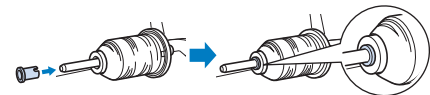

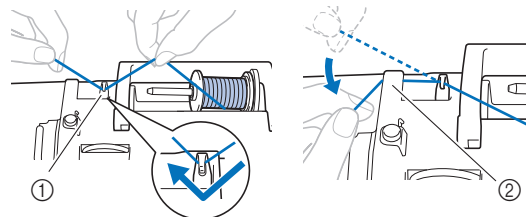

- Dacă mosorul sau capacul pentru mosor nu este corect poziționat, firul se poate încurca în jurul axului sau acul se poate rupe.

6 Treceți firul pe sub conducătorul de fir, apoi pe sub capacul conducătorului de fir și spre față.



- ① Conducător de fir
② Capac conducător de fir

7 Apăsați pe .

→ Ecranul se schimbă și toate tastele și butoanele de control sunt blocate (cu excepția .

⚠ ATENȚIE

- La înfilarea acului, asigurați-vă că apăsați pe  de pe panoul de control pentru a bloca toate tastele și butoanele; în caz contrar, se pot produce vătămări corporale dacă este apăsat butonul „Start/Stop” sau orice alt buton și mașina pornește.

8 Treceți firul prin canalul pentru fir în ordinea indicată mai jos.

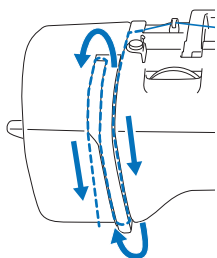

9 Asigurați-vă că firul a fost trecut prin pârghia de ridicare a firului, așa cum este prezentat mai jos.

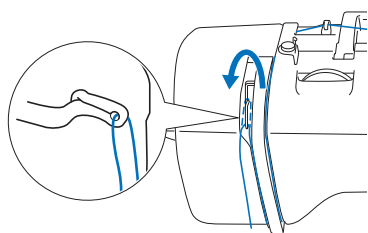

10 Glisați firul prin spatele conducătorului de fir de pe tija de fixare a acului.

Firul poate fi glisat cu ușurință prin spatele conducătorului de fir de pe tija de fixare a acului ținând firul cu mâna stângă și introducând firul cu mâna dreaptă, așa cum este prezentat în imagine. Asigurați-vă că firul a fost trecut prin stânga lamelei conducătorului de fir de pe tija de fixare a acului.

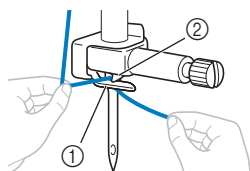

- ① Conducătorului de fir de pe tija de fixare a acului
- ② Lamelă

11 Verificați dacă acul și firul sunt compatibile cu dispozitivul de înfilare a acului. Dacă acestea sunt compatibile, treceți la pasul următor.

- Dispozitivul de înfilare a acului poate fi utilizat cu ace pentru mașini de cusut cu finețea cuprinsă în intervalul 75/11 și la 90/14.
- Dacă utilizați fire precum firele metalice sau fire speciale, nu se recomandă utilizarea dispozitivului de înfilare a acului.

- Dacă dispozitivul de înfilare a acului nu poate fi folosit, introduceți manual firul prin orificiul acului din față spre spate. În acest caz, nu uitați să blocați toate tastele și butoanele de control prezentate în pasul **7**.

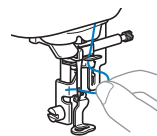

12 Trageți de capătul firului, care a fost trecut prin conducătorul de fir de pe tija acului, spre stânga, apoi treceți firul prin fanta conducătorului de fir al dispozitivului de înfilare și apoi trageți ferm firul dinspre față și introduceți-l în fanta discului conducătorului de fir al dispozitivului de înfilare marcat cu „7” până la capăt.

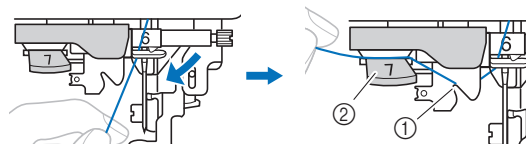

- ① Fanta conducătorului de fir
- ② Discul conducătorului de fir

13 Tăiați firul cu tăietorul de fir aflat în partea stângă a mașinii.

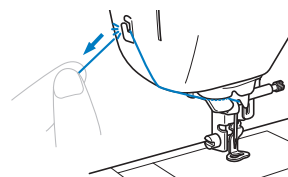

Notă

- Dacă firul scapă și nu poate fi tăiat corect, coborâți pârghia piciorușului presor astfel încât firul să fie fixat pe poziție înainte de a fi tăiat. Dacă această operație a fost efectuată, treceți la pasul **15**.
- Dacă se utilizează un fir care se desfășoară rapid de pe mosor, cum ar fi un fir metalic, înfilarea acului poate fi dificilă dacă firul este tăiat. De aceea, este indicat să nu utilizați tăietorul de fir, ci să trageți în afară circa 8 cm (cca. 3 inci) de fir după ce treceți firul prin discul conducătorului de fir (marcat cu „7”).

14 Coborâți pârghia piciorușului presor pentru a coborî piciorușul presor.

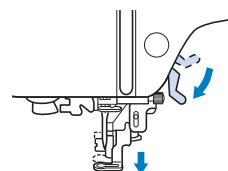

- 15** Coborâți la maximum pârghia dispozitivului de înfilare a acului din stânga mașinii astfel încât cârligul să se întoarcă.

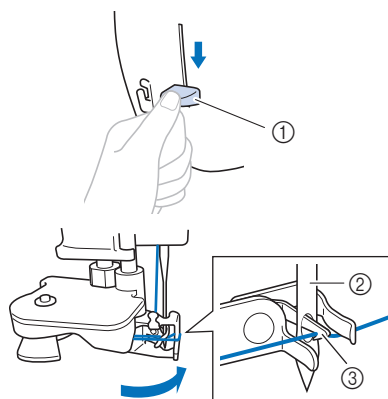

- ① Pârghie dispozitiv de înfilare a acului
 ② Ac
 ③ Cârlig

Notă

- Dacă acul nu este ridicat în poziția sa maximă, dispozitivul de înfilare a acului nu poate înfila acul. Rotiți volantul în sens invers acelor de ceasornic până când acul este în poziția maximă. Acul este corect ridicat atunci când semnul de pe volant se află în partea de sus, așa cum este prezentat la pasul 3 de la pagina 15.

- 16** Ridicați cu atenție pârghia dispozitivului de înfilare a acului.

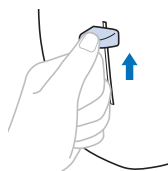

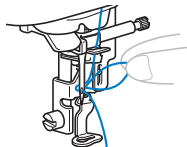

- 17** Trageți cu atenție capătul firului care a fost trecut prin urechea acului.

În cazul în care acul nu a fost complet înfilat, iar în urechea acului s-a format o buclă, trageți cu atenție bucla prin urechea acului pentru a trage afară capătul firului.

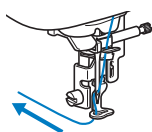

- 18** Ridicați pârghia piciorușului presor, treceți capătul firului pe sub piciorușul presor, apoi trageți în afară circa 5 cm (cca. 2 inci) de fir către partea din spate a mașinii.



- 19** Apăsăți pe  pentru a debloca toate tastele și butoanele.

Înlocuirea acului

⚠ ATENȚIE

- Utilizați numai ace recomandate pentru mașini de cusut de uz casnic. Utilizarea oricăror alte ace poate avea drept consecință îndoirea acului sau defectarea mașinii.
- Nu utilizați niciodată ace îndoite. Acele îndoite se pot rupe ușor, cauzând vătămări corporale.

■ Numărul firului și al acului

Cu cât numărul firului este mai mic, cu atât firul este mai greu; cu cât numărul acului este mai mare, cu atât mai mare este acul.

■ Ace de brodat

Se recomandă utilizarea unui ac pentru mașini de cusut casnice cu finețea 75/11. Totuși, dacă mașina nu brodează foarte bine pe un material gros, vă rugăm să încercați un ac 90/14.

Verificarea acului

Înainte de a utiliza acul, așezați partea plată a acului pe o suprafață plană și verificați dacă distanța dintre ac și suprafața plană este egală.

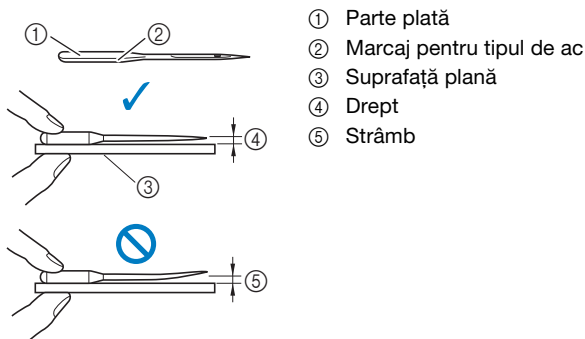

🔍 Notă

- Înlocuiți acul în cazuri precum cele două cazuri prezentate mai jos:
- ① Dacă apar puncte de cusătură lipsă. (Acul poate fi strâmb.)
- ② În general, după ce ați utilizat complet trei bobine de fir.

Înlocuirea acului

Utilizați șurubelnița și un ac nou, pe care l-ați verificat conform instrucțiunilor din secțiunea „Verificarea acului” la pagina 18 și ați stabilit că este drept.

- 1 Apăsați o dată sau de două ori pe (Buton de poziționare ac) pentru a ridica acul.
- 2 Așezați materialul sau o foaie de hârtie sub piciorușul presor pentru a acoperi gaura din placa acului pentru a preveni căderea acului în mașină.

- 3 Apăsați pe .

→ Ecranul se schimbă și toate tastele și butoanele de control sunt blocate (cu excepția).

⚠ ATENȚIE

- Înainte de înlocuirea acului, trebuie să apăsați pe de pe panoul de control pentru a bloca toate tastele și butoanele; în caz contrar, se pot produce vătămări corporale dacă este apăsat butonul „Start/Stop” sau orice alt buton și mașina pornește.

- 4 Țineți acul cu mâna stângă și utilizați o șurubelniță pentru a răsuci spre dumneavoastră șurubul de fixare a acului (în sens invers acelor de ceasornic) în vederea scoaterii acului.

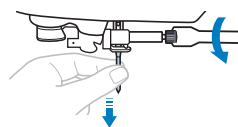

- Nu aplicați prea multă presiune la slăbirea sau la strângerea șurubului de fixare a acului; în caz contrar, anumite componente ale mașinii ar putea fi deteriorate.

- 5 Cu partea plată a acului orientată spre partea din spate a mașinii, introduceți acul nou până când acesta atinge opritorul. Cu ajutorul unei șurubelnițe, strângeți șurubul de fixare a acului, rotindu-l în sensul acelor de ceasornic.

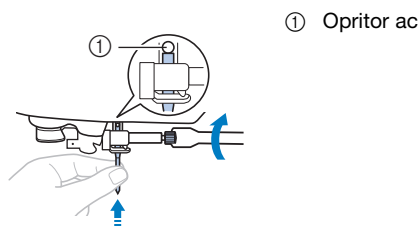

⚠ ATENȚIE

- Asigurați-vă că acul a fost introdus până la opritor și, cu ajutorul unei șurubelnițe, strângeți bine șurubul de fixare a acului; în caz contrar, acul se poate rupe sau pot apărea alte defecțiuni.

- 6 Apăsați pe pentru a debloca toate tastele și butoanele.

Capitolul 2 BROADAREA

Pregătirea pentru brodare

Urmați pașii de mai jos pentru a pregăti mașina pentru brodare.

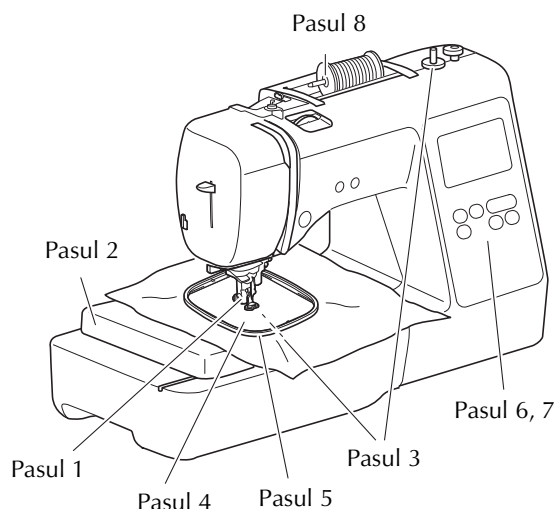

Pasul #	Scop	Acțiune	Pagina
1	Verificarea acului	Se recomandă utilizarea unui ac pentru mașini de cusut casnice cu finețea 75/11.	18
2	Atașarea unității de brodat	Atașați unitatea de brodare.	19
3	Configurarea firului bobinei	Pentru înfilarea bobinei, înfășurați firul de brodat pentru bobină și introduceți bobina în locația corespunzătoare.	11
4	Pregătirea materialului	Atașați un material stabilizator la materialul textil, apoi fixați-l în gherghef.	21
5	Atașarea gherghefului	Atașați ghergheful la unitatea de brodare.	23
6	Selectarea modelului	Cuplați alimentarea electrică și selectați modelul de brodare.	24
7	Verificarea dispunerii	Verificați și ajustați dimensiunile și poziția broderiei.	26
8	Configurarea firului de brodat	Pregătiți firul de brodat în funcție de modelul selectat.	27

Atașarea unității de brodare

⚠ ATENȚIE

- Înainte de a atașa unitatea de brodare, asigurați-vă că opriți mașina. În caz contrar, se pot produce vătămări corporale dacă butoanele de control sunt apăstate accidental, iar mașina începe să brodeze.
- Nu deplasați mașina cu unitatea de brodare atașată. Unitatea de brodare poate cădea, provocând vătămări corporale.
- Nu țineți mâinile și alte obiecte în apropierea transportorului sau a gherghefului de brodat în timp ce acestea se mișcă. În caz contrar, există riscul de vătămare corporală.

1 Opriți mașina.

2 Introduceți conectorul unității de brodare în portul de conexiune, apoi împingeți-l ușor în unitatea de brodare până când anclanșează în poziție.

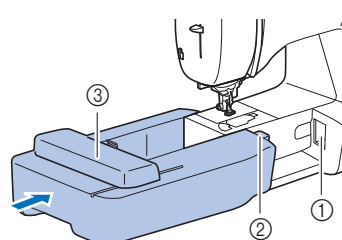

- ① Port de conexiune
- ② Conector unitate de brodare
- ③ Transportor

💡 Notă

- Asigurați-vă că nu există joc între unitatea de brodare și mașină, în caz contrar este posibil ca modelul de broderie să nu fie brodat corect. Asigurați-vă că introduceți complet conectorul în portul de conexiune.
- Nu împingeți transportorul atunci când atașați unitatea de brodare în mașină, în caz contrar putându-se produce deteriorări la nivelul unității de brodare.
- Nu atingeți conectorul din slotul de conectare al unității de brodare. În caz contrar, conectorul poate fi deteriorat, ceea ce ar putea crea probleme de funcționare.
- Nu ridicați mașina ținând-o de transportorul pentru brodat și nu îl deplasați forțat. Acest lucru poate provoca funcționarea defectuoasă a mașinii.

3 Porniți mașina.

→ Pe ecran este afișat un mesaj.

💡 Notă

- Dacă în ecranul de setări ați selectat pentru [Ecran de deschidere] ați selectat opțiunea [ON] atingeți ecranul pentru a afișa următorul mesaj.

- 4 Asigurați-vă că nici mâinile dumneavoastră și nici un obiect nu se află în apropierea unității de brodare și apoi apăsați pe .



- Transportorul revine la poziția sa inițială.
- Este afișat ecranul pentru selectarea tipului de model de broderie.

■ Scoaterea unității de brodare

Asigurați-vă că mașina este complet oprită și urmați instrucțiunile de mai jos.

1 Scoateți ghergheful.

- Pentru detalii referitoare la scoaterea gherghefului, consultați secțiunea „Scoaterea gherghefului” la pagina 23.

2 Apăsați pe și apoi pe .



- Transportorul se deplasează într-o poziție în care poate fi depozitat.

3 Opriți mașina.

⚠ ATENȚIE

- Opriți întotdeauna mașina înainte de a scoate unitatea de brodare. Îndepărtarea unității de brodare în timpul funcționării mașinii poate provoca probleme de funcționare.

- 4 Țineți apăsat butonul de deblocare aflat în partea de jos, în stânga unității de brodare, și trageți încet unitatea de brodare spre stânga.

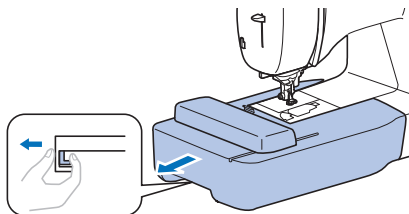

Brodarea unor finisaje elegante

Frumusețea unei broderii depinde de mai mulți factori. Utilizarea stabilizatorului corect (pagina 21) și întinderea materialului textil pe gherghef (pagina 21) reprezintă doi factori importanți, care au fost menționați anterior. Alte aspecte importante sunt utilizarea unui ac și a unui fir potrivit. Vă rugăm să citiți mai jos explicațiile referitoare la fire.

■ Fir

Fir superior	Utilizați fire de brodat special concepute pentru această mașină. Este posibil ca utilizarea altor tipuri de fire de brodat să nu ofere rezultate optime.
Fir pentru bobină	Utilizați bobina inclusă preînflată cu fir de brodat pentru bobină cu finețea 90 sau firul de brodat pentru bobină cu finețea 90 recomandat (pagina 8).

Întinderea materialului textil pe gherghef

⚠ ATENȚIE

- Utilizați materiale cu o grosime mai mică de 2 mm (cca. 1/16 inci). Utilizarea materialelor a căror grosime depășește 2 mm (cca. 1/16 inci) poate provoca ruperea acului.
- La brodarea materialelor elastice, utilizați întotdeauna un material stabilizator pentru broderie, materiale ușoare, cu țesătură grosieră sau care provoacă strângerea modelului. În caz contrar, acul se poate rupe și cauza vătămări corporale.

■ Atașarea stabilizatoarelor termocolante (de susținere) pe material

Pentru rezultate optime ale proiectelor dvs. de brodat, utilizați întotdeauna materiale stabilizatoare pentru broderie.

1 Călcați cu fierul de călcat materialul stabilizator pe spatele materialului.

- Utilizați o bucată de stabilizator mai mare decât ghergheful utilizat.

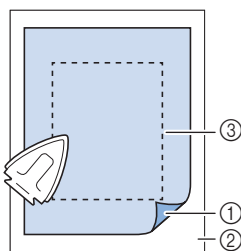

- 1 Partea fuzibilă a stabilizatorului
- 2 Material textil (spate)
- 3 Mărimea gherghefului

📖 De reținut

- La brodarea bucăților mici de material care nu pot fi montate pe gherghef, utilizați materialul stabilizator ca bază. După ce ați aplicat ușor prin călcare materialul pe stabilizator, fixați-l pe ghergheful de brodat. Dacă stabilizatorul nu poate fi aplicat prin călcare pe material, fixați-l cu o cusătură de însăilare. După terminarea broderiei, scoateți cu atenție materialul de stabilizare.

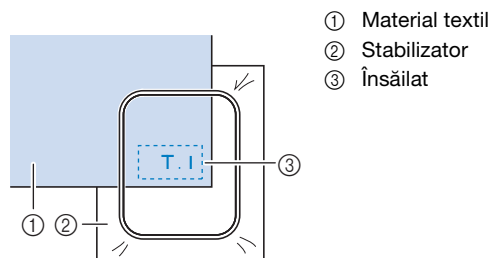

- Atunci când brodați pe materiale subțiri, cum ar fi organza sau batist, precum și pe materiale flaușate, cum ar fi tricotel plușat sau reiatul, utilizați stabilizatoare solubile în apă (comercializate separat) pentru rezultate optime. Materialul solubil în apă se va dizolva complet în apă, conferind proiectului un finisaj și mai atrăgător.
- În cazul prosoapelor groase din tricotel plușat vă recomandăm să puneți o bucată de material stabilizator solubil în apă pe fața prosopului. Acest lucru va ajuta la reducerea flaușării prosopului, rezultatul fiind o broderie mai atrăgătoare.
- Dacă utilizați materiale care nu pot fi călcate (cum ar fi materialele din tricotel plușat, care au bucle ce se extind la călcare) sau în locuri în care călcatul este dificil, poziționați materialul stabilizator sub material fără să fie lipit, apoi puneți materialul și stabilizatorul în gherghef sau contactați dealerul autorizat Brother pentru un material stabilizator potrivit.

■ Introducerea materialului textil

⚠ ATENȚIE

- Dacă utilizați un gherghef prea mic, piciorușul presor poate lovi ghergheful în timpul brodării și poate provoca vătămări corporale sau deteriorarea mașinii.

💡 Notă

- Dacă materialul nu este bine fixat în gherghef, modelul de broderie va fi cusut incorect. Introduceți materialul pe o suprafață plană și trageți cu atenție materialul întins în gherghef, ca să nu deformați materialul.

- 1** Slăbiți șurubul de reglare al suportului gherghefului și scoateți cadrul interior și pe cel exterior, și așezați cadrul exterior pe o suprafață plană.

Separati cadrul interior de cel exterior trăgând în sus de cadrul interior.

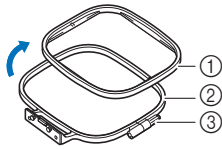

- ① Cadrul interior
- ② Cadrul exterior
- ③ Șurub de reglare

- 2** Așezați materialul împreună cu materialul de stabilizare deasupra cadrului extern al gherghefului.

Așezați materialul cu fața în sus.

- 3** Apăsați pe cadrul intern, pentru a-l fixa pe cadrul extern, fixând materialul între ele.

Aliniați marcajul \triangle de pe cadrul intern cu marcajul \triangle de pe cadrul extern.

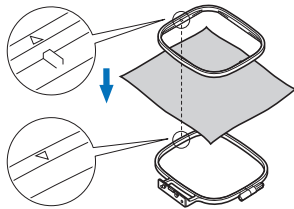

- 4** Strângeți șurubul de fixare cu mâna atât cât este necesar pentru a fixa materialul.

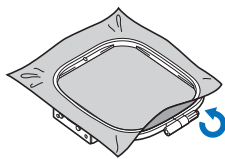

- 5** Scoateți cu atenție materialul din gherghef fără să slăbiți șurubul de reglare.

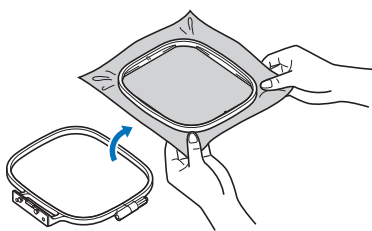

De reținut

- Acest pas preventiv va ajuta la reducerea distorsiunilor modelului în timpul brodării.

- 6** Apăsați din nou cadrul intern deasupra materialului, aliniind marcajul \triangle de pe cadrul interior cu marcajul \triangle de pe cadrul exterior al gherghefului.

- Apăsați pe cadrul interior pentru a-l introduce în cadrul exterior.

- 7** Strângeți șurubul de fixare în timp ce întindeți bine materialul cu mâna. Scopul acestei operații este ca atunci când atingeți ușor materialul cu mâna, să auziți un zgomot ca cel produs de o tobă.

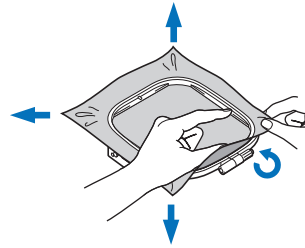

Utilizarea foii de brodat

Dacă doriți să brodați un model într-un loc special, folosiți foaia de brodat împreună cu ghergheful.

- 1** Cu ajutorul cretei, marcați zona de material unde doriți să brodați.

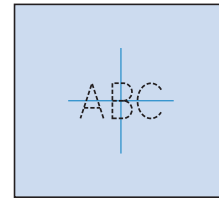

- 2** Așezați foaia de brodat pe cadrul interior.

- 3** Aliniați marcajul de pe fața materialului cu linia de bază de pe foaia de brodat.

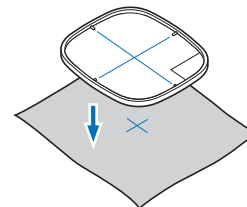

- 4** Așezați cadrul interior cu materialul pe cadrul exterior și reglați materialul dacă este necesar pentru a alinia marcasele de pe material cu foaia de brodat.

- Pentru detalii, consultați secțiunea pagina 21.

- 5** Îndepărtați foaia de brodat.

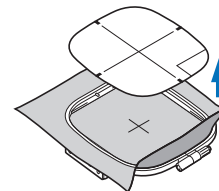

Fixarea gherghefului

Notă

- Înfilați și introduceți bobina înainte de a atășa ghergheful, asigurându-vă că utilizați firul de bobină recomandat. Verificați dacă pe bobină este suficient fir pentru brodat.

1 Ridicați pârghia piciorușului presor pentru a ridica piciorușul presor.

2 Treceți ghergheful pe sub piciorușul presor.

- Dacă este necesar, ridicați pârghia piciorușului presor mai sus.

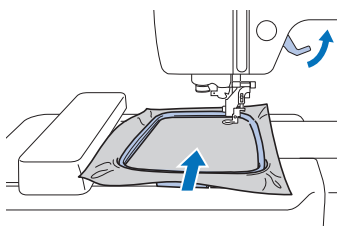

3 Introduceți ferm ghidajul gherghefului în suportul pentru gherghef al transportorului pentru brodat pe la partea de sus.

Aliniați lamelele de ghidare ale gherghefului cu umerii suportului pentru gherghef al transportorului și împingeți până când auziți declicul de fixare și acesta se fixează.

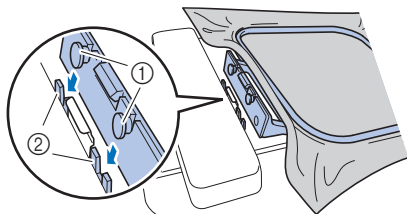

- ① Lamele de ghidare gherghef
 - ② Umerii suportului pentru gherghef al transportorului
- Unitatea de brodat este atașată.

ATENȚIE

- Așezați corect ghergheful în suportul pentru gherghef. În caz contrar, piciorușul presor poate lovi ghergheful, și se pot produce vătămări corporale.

Scoaterea gherghefului

1 Ridicați pârghia piciorușului presor pentru a ridica piciorușul presor.

2 Apăsați pe partea suportului de gherghef indicată în figura din stânga și ridicați ghergheful.

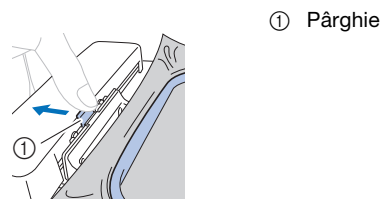

→ Ghergheful se va separa de suportul de gherghef.

3 Scoateți ghergheful de sub piciorușul presor în timp ce ridicați și mai mult pârghia piciorușului presor.

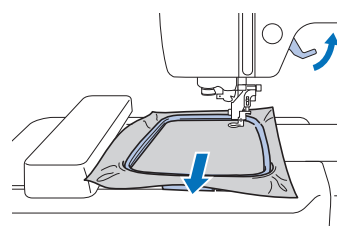

ATENȚIE

- Nu loviți acul cu degetul sau cu ghergheful. Se pot produce vătămări corporale sau acul se poate rupe.

Brodarea

■ Informații privind drepturile de autor

Modelele stocate în memoria mașinii sunt exclusiv pentru uz propriu. Orice utilizare în cadru public sau în scop comercial a modelelor protejate de drepturile de autor constituie o încălcare a legii drepturilor de autor și este strict interzisă.

■ Tipurile de modele de broderie

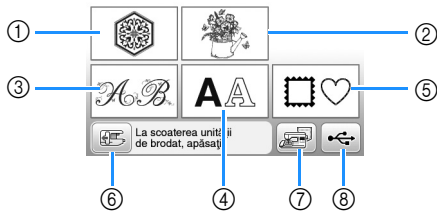

- ① Modele de broderie
 - ② Modele „Exclusiviste” Brother
 - ③ Modele alfabetice florale
 - ④ Modele de caractere
 - ⑤ Modele de chenar
 - ⑥ Apăsați această tastă pentru a poziționa unitatea de brodat pentru stocare
 - ⑦ Modele salvate în memoria mașinii
 - ⑧ Modele salvate pe unitatea de memorie flash USB
- Consultați „Catalogul cu modele de broderii” pentru informații suplimentare despre modele de broderie din fiecare categorie.

Selectarea unui model de broderie

1 Apăsați pe din ecranul de selectare a tipului de model.

- Dacă ecranul de selectare a tipului de model nu este afișat, apăsați pe  pentru a afișa ecranul de mai jos.



2 Apăsați pe sau pe pentru a afișa modelul dorit pe ecran.

3 Selectați modelul de broderie dorit și apoi apăsați pe .

- Ghergheturile disponibile sunt afișate pe ecran.

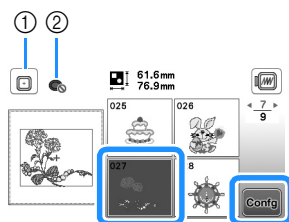

- ① Puteți utiliza un gherghet (mediu)
 - ② Nu puteți utiliza un gherghet (mic)
- Este afișat ecranul de editare a modelelor.

4 Apăsați pe .

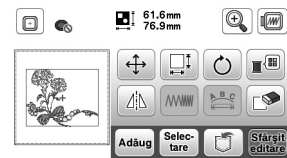

- Pentru detalii despre ecranul de editare a modelului, consultați „Editarea modelelor” la pagina 32. Puteți muta modelul, modifica dimensiunea modelului și puteți efectua multe alte operații de editare.
- De asemenea, modelul poate fi tras cu degetul pentru a fi mutat.
→ Este afișat ecranul de setări pentru brodat.

5 Apăsați pe .

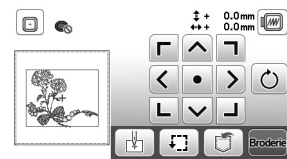

- Pentru detalii despre ecranul cu setările de editare a broderiei, consultați „Editarea tuturor modelelor” la pagina 34.
- Confirmați poziția modelului care va fi brodat, urmând instrucțiunile din „Verificarea poziției modelului” la pagina 26.

De reținut

- Dacă pentru [Vedere id. Gherghef] din ecranul de setări este selectată opțiunea [ON], modelul poate fi editat pe ecran ca și când respectivul gherghef este fixat.

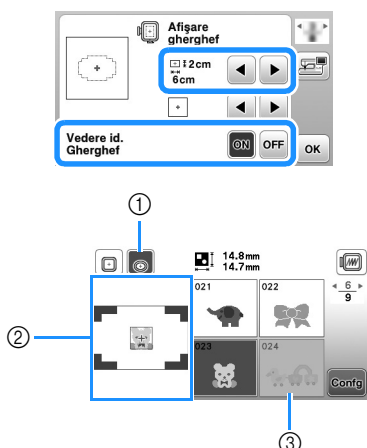

- 1 Va fi evidențiat ghergheful selectat atunci când pentru [Vedere id. Gherghef] a fost selectată opțiunea [ON]. Apăsați pe această tastă pentru a comuta între următoarele setări: [ON] și [OFF].
 - 2 Va fi afișată zona de brodat pentru ghergheful selectat.
 - 3 Modelele care nu se potrivesc pe ghergheful selectat vor fi afișate cu gri (inactive) și nu pot fi selectate.
- Sunt disponibile trei dimensiuni ale suprafeței de brodat pentru ghergheful (mic). Dacă pentru [Vedere id. Gherghef] este selectată opțiunea [ON] pentru ghergheful (mic), suprafața pentru aranjarea modelelor este mai ușor de vizualizat. Zona din exteriorul zonei de brodat va avea o altă culoare de fond.

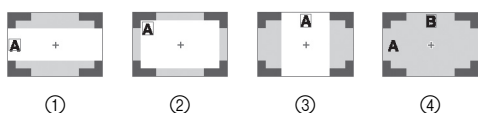

- 1 2 cm x 6 cm (cca.1 inci (H) x 2-1/2 inci (l))
- 2 3 cm x 5 cm (cca.1-1/8 inci (H) x 2 inci (l))
- 3 4 cm x 3 cm (cca.1-1/2 inci (H) x 1-1/8 inci (l))
- 4 Modelele sunt aranjate în afara suprafeței de brodat.

Selectarea modelelor cu caractere

- 1 Apăsați pe **AA**.
- 2 Apăsați tasta corespunzătoare fontului pe care doriți să îl folosiți la brodat.
- 3 Apăsați pe fila unei pagini pentru a afișa ecranul de selectare dorit și apoi introduceți textul.

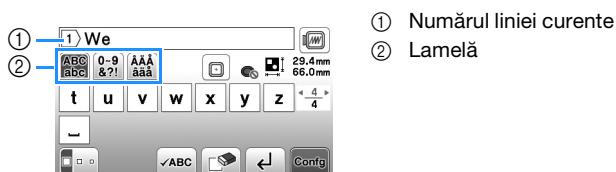

- Pentru a introduce un spațiu, apăsați pe **□**.

- După ce ați selectat caracterul, dacă doriți să modificați dimensiunea caracterului, apăsați pe **□**. Dimensiunea se va schimba de fiecare dată când apăsați tasta, de la mare, la mediu și la mic. După ce ați schimbat dimensiunea caracterului, toate caracterele de pe linia respectivă vor avea noua dimensiune.
- Dacă ați greșit, apăsați pe **□** pentru a șterge greșeala.
- Pentru a verifica toate caracterele introduse, de exemplu, dacă aveți mai multe linii de text, apăsați pe **✓ABC**.
- Pentru a adăuga mai multe linii, apăsați pe **↵**.
- Dacă este selectat fontul japonez, textul poate fi inversat, pentru a fi scris pe verticală sau pe orizontală, apăsați pe **□**.

4 Apăsați pe **Config**.

- Pentru detalii referitoare la editarea modelului, consultați secțiunea „Editarea modelelor” la pagina 32.

Selectarea modelelor de chenar

1 Apăsați pe **□**.

2 Apăsați tasta corespunzătoare formei de chenar pe care doriți să o brodați.

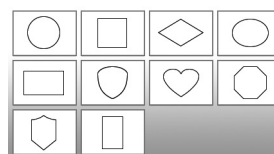

3 Apăsați tasta corespunzătoare modelului de chenar pe care doriți să îl brodați.

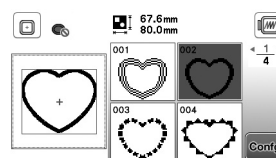

4 Apăsați pe **Config**.

- Pentru detalii referitoare la editarea modelului, consultați secțiunea „Editarea modelelor” la pagina 32.

Combinarea modelelor

1 Selectați modelul și apoi apăsați pe **Config**.

2 Editați modelul, dacă este necesar, și apoi apăsați pe **Adăug**.

- Pentru detalii despre editarea modelului, consultați „Ecranul de editare a modelelor” la pagina 32.

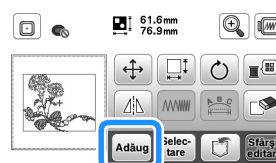

3 Apăsați pe **AA** pentru a introduce litere.

4 Selectați **ABC** și introduceți „Happy”.

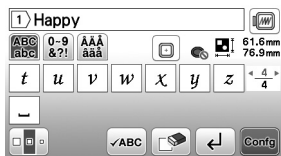

5 Apăsați pe **Config**.

6 Apăsați pe **ABC** și apoi selectați **ABC**.

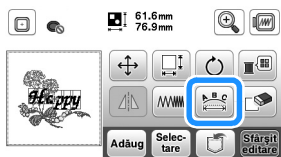

- Pentru detalii despre editarea unui caracter, consultați „Ecranul de editare a fonturilor” la pagina 33.

7 Schimbați dispunerea caracterelor și apoi apăsați de două ori pe **OK** pentru a reveni la ecranul de editare a modelului.

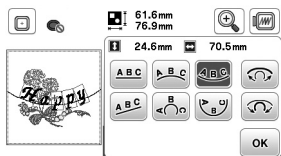

8 Apăsați pe **Color** pentru a schimba culoarea.

9 Schimbați culoarea caracterelor și apoi apăsați pe **OK**.

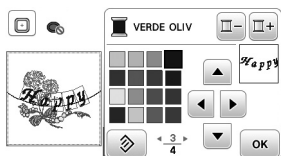

- Pentru detalii despre schimbarea culorilor, consultați „Ecranul de editare a modelelor” la pagina 32.

10 Editarea poziției modelului.

- Modelul poate fi selectat cu degetul și apoi îl puteți muta trăgând de el. Utilizați **Selec-tare** pentru a selecta modelele care se suprapun și care nu pot fi selectate atingând ecranul.
- Apăsați pe **4-way** pentru a decide cu atenție poziția modelului.
- Apăsați pe **Preview** pentru a previzualiza modelele combinate.

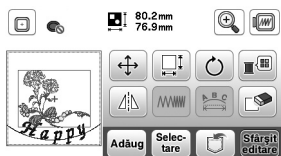

11 Apăsați pe **Stărsit editare**.

Verificarea poziției modelului

Ghergheful se deplasează și afișează poziția modelului. Observați cu atenție ghergheful, pentru a vă asigura că modelul va fi brodat în locul potrivit.

1 Apăsați pe **4-way** din ecranul de setări pentru brodare.

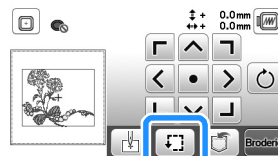

2 Din **4-way**, apăsați tasta pentru poziția pe care doriți s-o verificați.

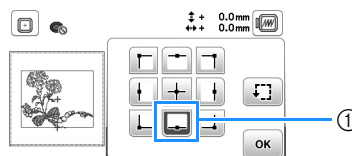

- ① Poziție selectată
→ Transportorul se va deplasa în poziția selectată de pe model.

De reținut

- Pentru a vedea întreaga zonă de brodare, apăsați pe **4-way**. Ghergheful se deplasează și afișează poziția zonei de brodare.

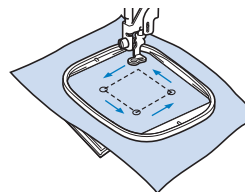

ATENȚIE

- Asigurați-vă că acul este sus în timp ce ghergheful se mișcă. Dacă acul este coborât, acesta se poate rupe și cauza vătămări corporale.

3 Apăsați pe **OK** și apoi pe **Brodare**.

Brodarea unui model

Modelele de broderie sunt executate cu schimbarea firului după fiecare culoare.

1 Pregătiți firul de brodat în culoarea afișată pe ecran.



① Ordinea culorilor la brodere

- Pe acest ecran va fi afișat numele culorii firului sau numărul firului, în funcție de setările selectate în ecranul de setări. Apăsați pe , apoi modificați setarea din ecranul de setări. Pentru detalii, consultați secțiunea „Schimbarea afișării culorii firului” la pagina 28.

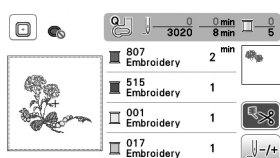

- Funcția de tăiere automată a firului va tăia firul după ce ați terminat de brodat fiecare culoare. Inițial, această funcție este activată. Pentru a dezactiva această funcție, apăsați pe .

2 Setați firul pentru brodere și înfilați acul.

- Consultați „Înfilarea firului superior” la pagina 15.

3 Ridicați pârgă piciorușului presor și treceți firul prin orificiul piciorușului pentru brodat și țineți-l fără să trageți în mâna stângă.

Nu întindeți firul prea tare, ci lăsați-l puțin slăbit.

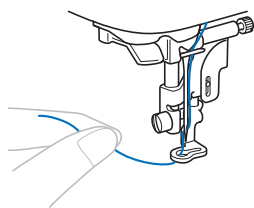

⚠ ATENȚIE

- În timpul broderii, aveți grijă să nu loviți transportorul cu mâinile sau cu alte obiecte. Modelul s-ar putea alinia incorect.
- Dacă broderia este efectuată pe obiecte de îmbrăcăminte de mari dimensiuni (în special jachete sau alte articole din materiale textile groase), nu lăsați materialul să atârne pe lângă masă. În caz contrar, unitatea de brodere nu se poate mișca liber, iar ghergheful se poate lovi de ac, provocând îndoirea sau ruperea acului și eventuale vătămări corporale. Amplasați materialul astfel încât să nu atârne de pe masă sau țineți-l pentru a împiedica alunecarea acestuia.

4 Coborâți piciorușul presor, apoi apăsați butonul „Start/Stop” pentru a începe să brodați.

După 5-6 puncte de cusătură, apăsați din nou butonul „Start/Stop” pentru a opri mașina.

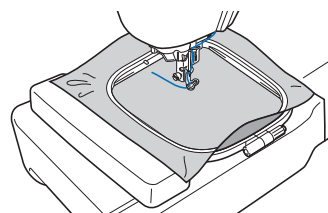

5 Tăiați excesul de fir de la capătul cusăturii. În cazul în care capătul cusăturii se află sub piciorușul presor, ridicați-l pe acesta din urmă, după care tăiați excesul de fir.

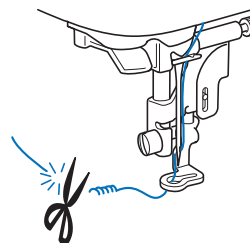

- Dacă firul este lăsat netăiat la începutul coaserii, acesta poate fi prins sub broderie pe măsură ce continuați broderia modelului, fapt ce ar face foarte dificilă tăierea firului după finalizarea modelului. Tăiați firul la început.

6 Apăsați butonul „Start/Stop” pentru a începe să brodați.

→ Coaserea se oprește automat cu întărire după ce s-a terminat una dintre culori. Dacă a fost setată tăierea automată a firului, acesta este tăiat.

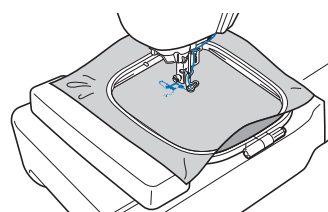

7 Scoateți firul pentru prima culoare din mașină.

8 Repetați aceiași pași pentru broderea culorilor rămase.

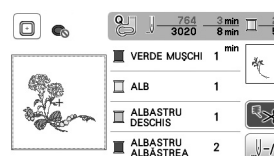

→ După ce și ultima culoare a fost brodată, pe ecran va fi afișat un mesaj care vă informează că broderia s-a terminat. Apăsați pe  și afișajul va reveni la ecranul inițial.



9 Tăiați firul în exces pentru culoarea adecvată.

■ Schimbarea afișării culorii firului



Puteți afișa numele culorilor firului sau numărul firului pentru brodat.

De reținut

- Culoarele de pe ecran pot diferi ușor față de culorile efective ale mosoarelor.

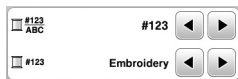
- 1 Apăsați pe  și utilizați  sau  pentru a afișa următorul ecran de setări.





- 2 Utilizați  sau  din meniul  #123 ABC pentru a selecta [Denumire culoare] sau [#123] (numărul firului).

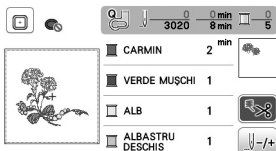

- Dacă este selectată opțiunea [Denumire culoare], va fi afișat numele culorii firului.



- Dacă este selectată opțiunea [#123], va fi afișat numărul firului folosit la brodat. Utilizați  sau  din meniul  #123 pentru a selecta marca firului.

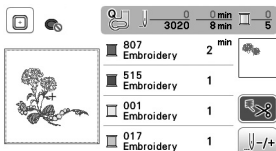



- 3 Apăsați pe .





■ Dacă firul de pe bobină se rupe sau se termină în timpul brodării

- 1 Apăsați pe butonul „Start/Stop” pentru a opri mașina.

- 2 Apăsați pe  și selectați firul superior sau firul de la bobină.

- Dacă firul de la bobină este aproape terminat, apăsați pe  (Buton tăietor de fir) pentru a tăia atât firul de la bobină cât și firul superior, scoateți ghergheful și apoi înlocuiți bobina cu o bobină înfilată.

- 3 Apăsați pe .

- 4 Apăsați pe ,  sau pe  pentru a muta acul înapoi cu numărul corect de împunsături, pentru a ajunge înaintea zonei în care firul s-a rupt, și apoi apăsați pe .



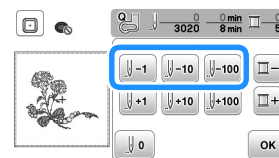

- Apăsați pe  pentru a reîncepe de la început.



Notă

- Suprapuneți cusătura peste ultimele două sau trei împunsături pentru a asigura o acoperire completă.

De reținut

- Dacă nu vă puteți întoarce în zona în care firul s-a rupt, apăsați pe  pentru a selecta culoarea și mutați-vă la poziția de început a culorii respective, apoi utilizați ,  sau  pentru a muta capul de coasere chiar înaintea locului în care firul s-a rupt.

- 5 Coborâți piciorușul presor și apăsați pe butonul „Start/Stop” pentru a continua brodarea.

■ Continuarea operației de brodare după oprirea mașinii

Mașina salvează culoarea curentă și numărul pasului de cusătură la care mașina de brodat s-a oprit. La următoarea pornire a mașinii, aveți posibilitatea să continuați sau să ștergeți modelul.

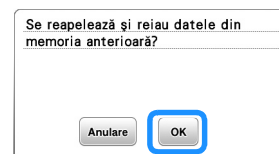

Ajustarea tensiunii firului

Modificarea tensiunii firului superior se face cu ajutorul butonului rotativ pentru tensiunea firului.

Dacă brodați cu mașina, butonul de tensiune trebuie să fie așezat undeva între 2 și 6.

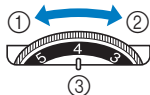

- ① Micșorare tensiune (scădeți numărul)
- ② Mărire tensiune (creșteți numărul)
- ③ Buton rotativ pentru tensiunea firului

De reținut

- În cazul în care cusătura pare slabă, creșteți tensiunea cu o unitate și brodați din nou.

Tensiunea corectă a firului

Tensiunea firului este reglată corect dacă firul superior este abia vizibil pe spatele (dosul) materialului.



- ① Fața materialului
- ② Spatele (dosul) materialului

Firul superior este prea întins

Firul bobinei va fi vizibil pe fața materialului. În acest caz, micșorați tensiunea firului superior.



- ① Fața materialului
- ② Spatele (dosul) materialului

Firul superior nu este bine întins

Firul superior este slăbit. În acest caz, creșteți tensiunea firului superior.

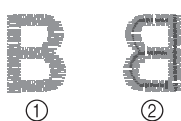

- ① Fața materialului
- ② Spatele (dosul) materialului

Notă

- Dacă firul superior nu este înfilat corect sau dacă bobina nu este instalată corect, poate să nu fie posibilă setarea tensiunii corecte a firului. Dacă tensiunea corectă a firului nu poate fi atinsă, reînfilati firul superior și introduceți bobina corect.
- Dacă broderia dorită nu poate fi realizată după reglarea tensiunii firului superior cu ajutorul butonului rotativ pentru tensiunea firului, reglați tensiunea firului pentru bobină. Pentru detalii, consultați „Reglarea tensiunii firului pentru bobină” la pagina 40.

Brodarea modelelor cu aplicații

Dacă pe ecranul cu ordinea de brodere a culorilor este afișat:

- [MATERIAL-APLICAȚIE] (MATERIAL-APLICAȚIE)],
- [POZIȚIE-APLICAȚIE] (POZIȚIE-APLICAȚIE)] sau
- [APLICAȚIE] (APLICAȚIE)], urmați instrucțiunile de mai jos.

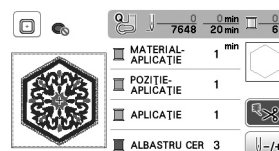

Materialele necesare

- Material pentru piesa de aplicație
- Material pentru baza aplicației
- Material de stabilizare
- Lipici pentru materiale sau spray adeziv temporar
- Fir pentru brodat

Notă

- Nu vor fi afișate denumirile corecte și numerele culorilor de fir utilizate. Selectați culorile de fir în funcție de cele din modelul de aplicație.

1. Crearea unei piese de aplicație

1 Aplicați cu fierul de călcat materialul stabilizator pe spatele materialului pentru aplicație.

2 Coaseți linia de tăiere a piesei de aplicație. Scoateți materialul pentru piesa de aplicație din gherghef și apoi tăiați cu atenție de-a lungul liniei de tăiere cusute.

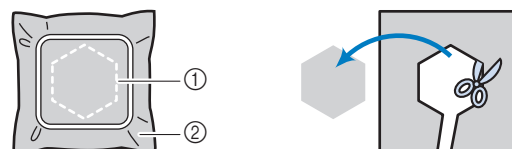

- ① Conturul aplicației
- ② Materialul pentru aplicație

Notă

- Dacă piesa de aplicație este tăiată pe interiorul liniei de tăiere, este posibil să nu poată fi aplicată corect pe material. Prin urmare, tăiați cu atenție piesa de aplicație de-a lungul liniei de tăiere.
- După ce ați tăiat piesa de aplicație, scoateți cu atenție firul.

2. Coaserea poziției aplicației pe materialul de bază

1 Coaseți poziția aplicației.

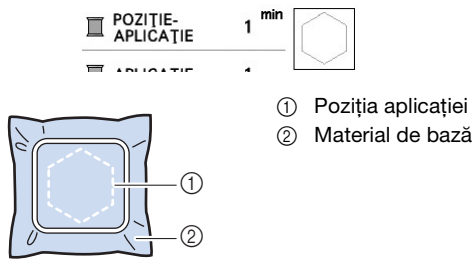

2 Scoateți ghergheful din unitatea de brodat.

Notă

- Nu scoateți materialul de bază din gherghef decât după ce ați terminat de cusut.

3. Aplicarea piesei de aplicație pe materialul de bază

1 Aplicați un strat subțire de lipici sau de spray adeziv temporar pe spatele piesei de aplicație și apoi fixați-o pe materialul de bază pe conturul cusut în pasul 1 din „2. Coaserea poziției aplicației pe materialul de bază”.

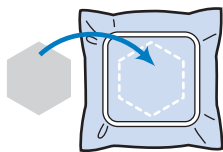

Notă

- Dacă piesa de aplicație nu poate fi aplicată pe materialul de bază cu lipici sau spray adeziv temporar, însăilați-o pe poziție cu o cusătură de însăilare.
- Dacă pentru piesa de aplicație folosiți un material subțire, întăriți și fixați aplicația pe poziție folosind o coală adezivă cu aplicare prin călcare. Puteți folosi fierul de călcat pentru a fixa piesa de aplicație în zona de fixare a aplicației.

2 După fixarea piesei de aplicație, montați ghergheful pe mașină.

Înfilați mașina cu fir de brodat, coborâți pârghia piciorușului presor și apoi apăsați pe butonul „Start/ Stop” pentru a broda aplicația.

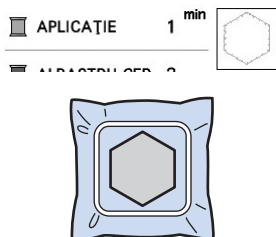

3 Terminați de brodat modelul.

Utilizarea unui model de chenar pentru realizarea unei aplicații

Puteți utiliza modele de chenar cu aceeași dimensiune și formă pentru a crea o aplicație. Brodați un model cu o cusătură dreaptă și un model cu o cusătură netedă.

Metoda 1

1 Selectați un model de chenar cu o cusătură dreaptă. Brodați modelul pe materialul aplicației, apoi tăiați cu atenție pe exteriorul formei.

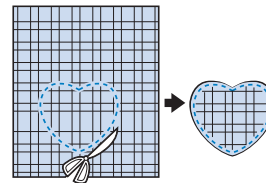
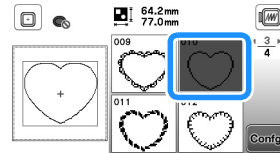

2 Brodați același model de la pasul 1 pe materialul de bază.

Aplicați un strat subțire de lipici sau de spray adeziv temporar pe spatele aplicației create în pasul 1. Fixați aplicația pe materialul de bază, suprapunând formele.

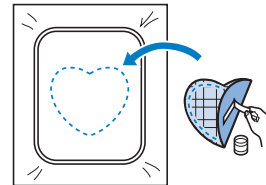

3 Selectați un model de chenar pentru cusătura netedă având aceeași formă cu aplicația. Brodați peste aplicație și materialul de bază începând din pasul 2 pentru a crea aplicația.

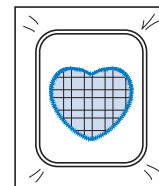
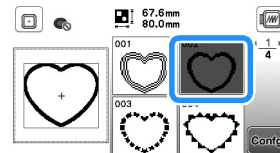

Metoda 2

- 1 **Selectați un model de chenar pentru o cusătură dreaptă și brodați modelul pe materialul de bază.**

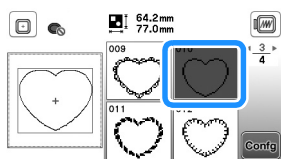

- 2 **Așezați materialul pentru aplicație peste materialul brodat în pasul 1 și brodați același model pe materialul aplicației.**

- Materialul aplicației trebuie să acopere complet linia cusută.

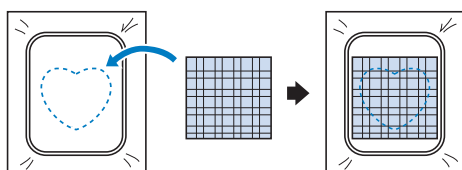

- 3 **Scoateți ghergheful din unitatea de brodere și tăiați în exterior, de jur-împrejurul cusăturii materialului aplicației. Apoi, montați din nou ghergheful la unitatea de brodere.**

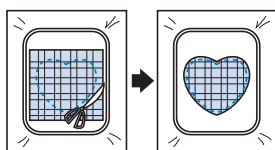

Notă

- Nu scoateți materialul din gherghef pentru a-l tăia. De asemenea, nu trageți și nu împingeți materialul. În caz contrar, materialul nu va mai fi bine întins în gherghef.

- 4 **Selectați modelul de chenar pentru cusătură netedă cu aceeași formă ca și aplicația și brodați modelul de cusătură netedă pentru a crea o aplicație.**

- Nu modificați dimensiunea sau poziția modelului.

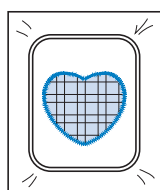
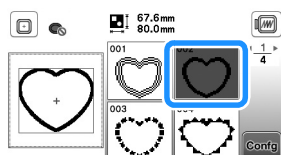

Modele de broderie secționată

Puteți broda modele de broderie secționată create cu PE-DESIGN Ver.7 sau o versiune ulterioară sau cu PE-DESIGN NEXT. Folosind modele de broderie secționată, modelele de broderie mai mari decât ghergheful sunt împărțite în mai multe secțiuni, care combinate creează un singur model după brodarea fiecărei secțiuni.

Pentru detalii despre crearea modelelor de broderie secționată și pentru instrucțiuni detaliate de brodere, consultați manualul de instrucțiuni al PE-DESIGN Ver.7 sau o versiune ulterioară sau al PE-DESIGN NEXT.

- 1 **Introduceți unitatea de memorie flash USB pe care este salvat modelul de broderie secționat și apoi selectați modelul de broderie secționat care va fi brodat.**

- Pentru detalii, consultați secțiunea „Apelarea modelelor de broderie” la pagina 37.

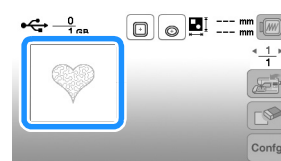

- 2 **Selectați secțiunea care va fi brodată și apăsați pe **Config**.**



- Selectați secțiunile în ordine alfabetică.

- 3 **Apăsați pe **Sfârșit editare** și pe **Brodare**.**

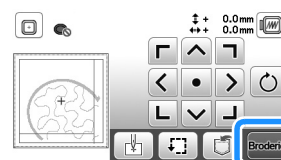

- 4 **Apăsați pe butonul „Start/Stop” pentru a broda secțiunea respectivă a modelului.**

- 5 **Când ați terminat de brodat, va fi afișat următorul ecran. Apăsați pe **OK**.**

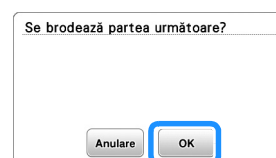

→ Este afișat un ecran din care puteți selecta o secțiune a modelului de broderie secționat.

- 6 **Repeți pașii de la 2 la 5 pentru a broda restul secțiunilor modelului.**

Editarea modelelor

Dacă în ecranul de selectare a modelului este selectat un model și apăsați pe **Contig**, va fi afișat ecranul de editare a modelului. După ce ați apăsat pe oricare dintre tastele de editare a modelului, apăsați pe **OK** pentru a reveni la ecranul anterior. Pentru a termina editarea, apăsați pe **Sfârșit editare** pentru a deschide ecranul cu setările broderiei.

⚠ ATENȚIE

- După ce ați revizuit modelul, verificați pe ecran ce gherghefuri sunt disponibile și utilizați un gherghef adecvat. Dacă utilizați un gherghef care nu este afișat ca disponibil pe ecran, piciorușul presor poate lovi ghergheful și se pot produce vătămări corporale.

■ Ecranul de editare a modelelor

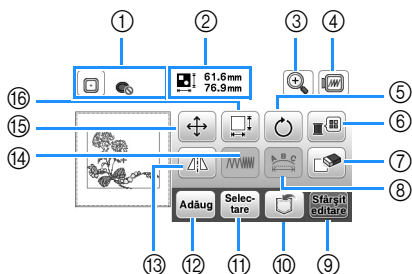

📌 De reținut

- Dacă ecranul unei taste este gri, nu puteți utiliza funcția respectivă cu modelul selectat.

Nr. crt.	Afișaj	Explicație
	Denumire tastă	
①		Afișează gherghefurile care pot fi utilizate (pagina 24). În plus, după ce apăsați pe tasta corespunzătoare gherghefului care va fi utilizat, puteți selecta pentru [Vedere id. Gherghef] opțiunea [ON]. Pentru a selecta pentru [Vedere id. Gherghef] opțiunea [OFF], apăsați pe
	Gherghef	
②		Afișează dimensiunea întregului model combinat.
	Dimensiune model	
③		Apăsați pe această tastă pentru a mări modelul de pe ecran.
	Tasta de mărire	
④		Apăsați pe această tastă pentru a afișa imaginea brodată. Apăsați pe pentru a selecta ghergheful utilizat în previzualizare. <ul style="list-style-type: none"> • : Gherghef mediu/10 cm × 10 cm (4 inci × 4 inci) • : Gherghef mic/2 cm × 6 cm (1 inci × 2-1/2 inci) Apăsați pe pentru a mări imaginea modelului.
	Tasta de previzualizare	

Nr. crt.	Afișaj	Explicație
	Denumire tastă	
⑤		Apăsați pe această tastă pentru a roti modelul. Puteți roti modelul cu un grad, cu zece grade sau cu nouăzeci de grade, selectând una dintre aceste opțiuni. Apăsați pe pentru a reduce modelul în poziția inițială.
	Tasta de rotire	
⑥		Apăsați pe această tastă pentru a schimba culorile modelului afișat. Apăsați pe sau pe pentru a selecta culoarea pe care doriți să o schimbați. Apăsați pe sau atingeți culoarea de pe paleta de culori pentru a selecta o culoare nouă. Pentru a reveni la culoarea inițială, apăsați pe .
	Tasta pentru paleta firului	
⑦		Apăsați pe această tastă pentru a șterge modelul selectat (modelul încadrat în caseta roșie).
⑧		Apăsați pe această tastă pentru a afișa ecranul de editare a fonturilor. (pagina 33)
⑨		Apăsați pe această tastă pentru a apela ecranul cu setările broderiei. (pagina 34)
⑩		Apăsați pe această tastă pentru a salva modelele în memoria mașinii sau pe unitatea de memorie flash USB. (pagina 36)
⑪		Dacă ați selectat un model combinat, utilizați această tastă pentru a selecta o parte a modelului pentru editare. Modelul selectat va fi încadrat în caseta roșie.
	Tasta de selectare a modelului	
⑫		Apăsați pe această tastă pentru a adăuga un alt model de broderie la modelul afișat în prezent pe ecran.
	Tasta de adăugare	
⑬		Apăsați pe această tastă pentru a realiza o imagine orizontală în oglindă a modelului selectat.
	Tasta pentru imagine orizontală în oglindă	
⑭		Apăsați pe această tastă pentru a modifica densitatea unor litere și modele de chenar.
	Tasta pentru densitatea firului	
⑮		Apăsați pe această tastă pentru a muta modelul. Utilizați pentru a muta modelul în direcția indicată de săgeată. Apăsați pe pentru a centra modelul.
	Tasta de mutare	

Nr. crt.	Afișaj	Explicație
	Denumire tastă	
16		<p>Apăsați pe această tastă pentru a schimba dimensiunea modelului.</p> <p>: Mărește modelul proporțional.</p> <p>: Micșorează modelul proporțional.</p> <p>: Întinde modelul pe orizontală.</p> <p>: Micșorează modelul pe orizontală.</p> <p>: Întinde modelul pe verticală.</p> <p>: Micșorează modelul pe verticală.</p> <p>: Readuce modelul la dimensiunile inițiale.</p> <p>: Modifică dimensiunea modelelor cu caractere.</p>
	Tasta pentru dimensiune	

■ Ecranul de editare a fonturilor

Ecranul de editare a fonturilor se afișează dacă apăsați pe

din ecranul de editare a modelului.

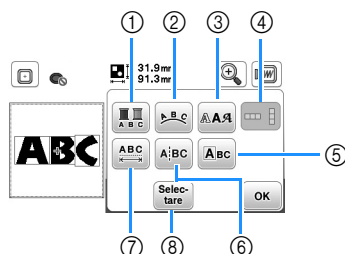

Nr. crt.	Afișaj	Explicație
	Denumire tastă	
1		<p>Apăsați pe această tastă dacă doriți să modificați culoarea firului, caracter cu caracter, în broderia cu caractere. Deoarece mașina se oprește la terminarea fiecărui caracter, firul superior se schimbă în timp ce brodați. Apăsați din nou pe această tastă pentru a anula setarea definită.</p>
	Tasta multicolor	
2		<p>Apăsați pe această tastă pentru a schimba configurarea modelului cu caractere.</p> <p>Dacă ați selectat un arc (), utilizați și pentru a modifica unghiul arcului.</p> <p>: Aplatizați arcul.</p> <p>: Rotunjiți arcul.</p> <p>Dacă selectați , și se vor modifica cu și . Puteți mări sau micșora înclinarea.</p> <p>Pentru a aranja distanța dintre modelele cu caractere de pe linie, apăsați pe .</p>
	Tasta de dispunere	
3		<p>Apăsați pe această tastă pentru a schimba fontul caracterelor selectate. În funcție de fontul selectat, este posibil să nu puteți schimba fontul.</p>
	Tasta pentru font	
4		<p>Apăsați pe această tastă pentru a comuta de la textul scris pe verticală la cel scris pe orizontală. (Numai pentru fonturi japoneze)</p>
	Tasta text vertical/orizantal	

Nr. crt.	Afișaj	Explicație
	Denumire tastă	
5		<p>Apăsați pe această tastă pentru a edita separat fiecare caracter.</p> <p>Dacă apăsați pe , selectați caracterul folosind pentru a modifica dimensiunea.</p> <p>Dacă apăsați pe , selectați caracterul folosind pentru a modifica fontul.</p>
	Tasta editare caracter	
6		<p>Apăsați pe această tastă pentru a separa textul dintre caractere astfel încât acestea să poată fi editate separat.</p> <p>Utilizați pentru a selecta unde va fi separat modelul și apoi apăsați pe pentru a-l separa. Orice model separat nu va mai putea fi recombinat.</p>
	Tasta separare text	
7		<p>Apăsați pe această tastă pentru a schimba distanța dintre modelele cu caractere.</p> <p>Apăsați pe pentru a mări sau micșora distanța dintre caractere.</p> <p>Apăsați pe pentru a readuce modelul la forma inițială.</p>
	Tasta de spațiere a caracterelor	
8		<p>Dacă ați selectat un model combinat, utilizați această tastă pentru a selecta o parte a modelului pentru editare. Modelul selectat va fi încadrat în caseta roșie. Dacă la introducerea textului ați folosit tasta de adăugare a unei noi linii, puteți selecta o singură linie.</p>
	Tasta de selectare	

Editarea tuturor modelelor

Dacă în ecranul de editare ați apăsat pe **Sfârșit editare**, va fi afișat ecranul cu setările broderiei. După editarea modelului, apăsați pe **Broderie** pentru a deschide ecranul de brodere.

■ Ecranul cu setările pentru brodere

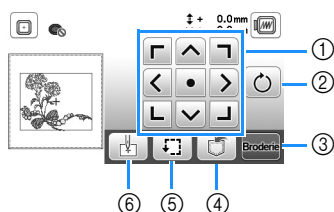

Nr. crt.	Afișaj	Explicație
	Denumire tastă	
①	 Tasta de mutare	Apăsați pe aceste taste pentru a muta modelul în direcția indicată de săgeată. (Apăsați pe tasta din centru pentru a readuce modelul în centrul suprafeței de brodat.) (pagina 34)
②	 Tasta de rotire	Apăsați pe această tastă pentru a roti întregul model. Puteți roti modelul cu un grad, cu zece grade sau cu nouăzeci de grade, selectând una dintre aceste opțiuni. Apăsați pe pentru a readuce modelul în poziția inițială.
③	 Tasta Broderie	Apăsați pe această tastă pentru a intra în ecranul cu setările broderiei.
④	 Tasta de memorare	Apăsați pe această tastă pentru a salva modelele în memoria mașinii sau pe unitatea de memorie flash USB. (pagina 36)
⑤	 Tasta de probă	Apăsați pe această tastă pentru a verifica poziția modelului. (pagina 26)
⑥	 Tasta pentru punctul de start	Apăsați pe această tastă pentru a muta poziția de start a acului pentru a alinia acul cu poziția modelului. (pagina 34)

Aliniați modelul și poziția acului

Exemplu: Alinierea colțului din stânga jos al modelului și poziția acului

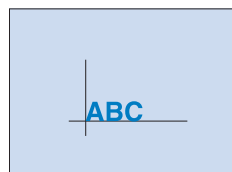

- 1 Marcați poziția de start a broderiei pe material, conform instrucțiunilor.

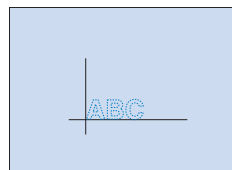

- 2 Apăsați pe .

- 3 Apăsați pe și pe .

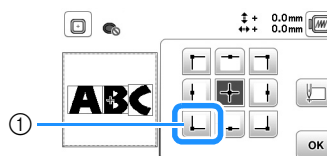

- ① Poziție de start
→ Poziția acului se deplasează din colțul din stânga jos al modelului (ghergheful se deplasează astfel încât acul este poziționat corect).



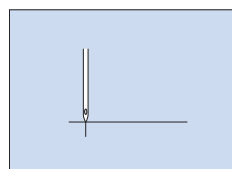
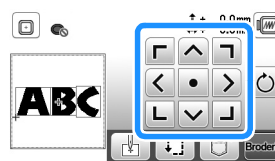

- 4 Utilizați pentru a alinia acul cu marcajul de pe material, apăsați pe **Broderie** și începeți broderia modelului.



Brodarea caracterelor legate



Urmați instrucțiunile de mai jos pentru a broda caractere legate într-un singur rând dacă întregul model se extinde în afara cadrului gherghefului.

Exemplu: Conectarea „ABC” cu „DEF”

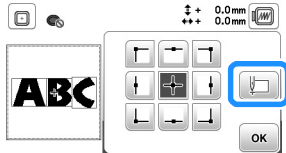
- 1 Selectați modelele cu caractere pentru „ABC” și apoi apăsați pe  și pe .
- 2 Apăsați pe .
- 3 Apăsați pe  și apoi pe .



→ Acul este poziționat în colțul din stânga jos al modelului. Ghergheful se deplasează astfel încât acul este poziționat corect.



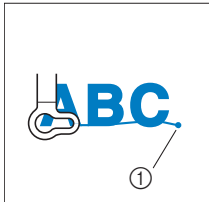



- 4 Apăsați pe .
- 5 Coborâți piciorușul pentru brodat și apoi apăsați butonul „Start/Stop” pentru a începe brodarea.
- 6 După ce caracterele au fost brodate și firele au fost tăiate, scoateți ghergheful și apoi apăsați pe  pentru [Brodarea s-a încheiat].

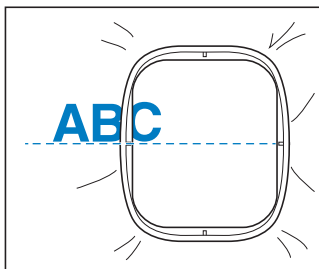



① Terminarea operației de brodare

- 7 Repoziționați materialul în gherghef astfel încât partea din dreapta a literei „C” să fie așezată parțial în interiorul gherghefului; atenție, literele trebuie să rămână drepte și la același nivel. Apoi fixați din nou ghergheful astfel încât caracterele rămase („DEF”) să poată fi brodate.

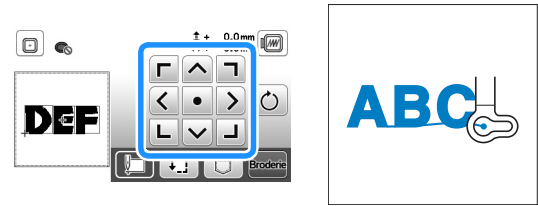

- 8 Apăsați pe  pentru a anula modelele actuale cu caractere.
- 9 Selectați modelele cu caractere pentru „DEF” și apoi apăsați pe  și pe .
- 10 Apăsați pe .
- 11 Apăsați pe  și apoi pe .
→ Acul este poziționat în colțul din stânga jos al modelului. Ghergheful se deplasează astfel încât acul este poziționat corect.
- 12 Utilizați  pentru a alinia acul cu sfârșitul broderiei de la modelul anterior.



- 13 Apăsați pe .
- 14 Coborâți piciorușul pentru brodat și apăsați pe butonul „Start/Stop” pentru a începe brodarea caracterelor rămase din model.



Utilizarea funcției de memorie

■ Măsurile de siguranță pentru datele broderiei

⚠ ATENȚIE

- Dacă utilizați pentru datele broderiei alte date decât modelele noastre originale, firul sau acul se poate rupe dacă brodați cu un fir cu o densitate prea fină sau dacă brodați trei sau mai multe cusături suprapuse. În acest caz, utilizați unul dintre sistemele noastre originale de proiectare a datelor pentru a edita datele broderiei.

□ Tipurile de date ale broderiei care pot fi utilizate

Cu această mașină puteți utiliza numai fișiere cu date de brodere cu extensia .pes, .phc și .dst. Utilizarea datelor, altele decât cele salvate utilizând sistemele noastre originale de proiectare a datelor sau mașinile noastre, poate determina funcționarea defectuoasă a mașinii.

□ Dimensiunea modelului de broderie

Această mașină este compatibilă cu modele de broderie cu dimensiunea maximă de 10 cm × 10 cm (4 inci × 4 inci).

□ Unitate de memorie flash USB

Unitatea de memorie flash USB poate fi cumpărată din magazine, dar este posibil ca anumite unități de memorie flash USB să nu poată fi utilizate cu această mașină. Pentru detalii, vă rugăm să vizitați site-ul nostru web la adresa „ <http://s.brother/cpjae> ”.

□ Măsurile de siguranță recomandate la crearea și salvarea datelor folosind calculatorul

Vă recomandăm să utilizați cele 26 de litere ale alfabetului (minuscule și majuscule), numere de la 0 la 9, „-” și „_” pentru a defini numele fișierului/directorului.

□ Date broderie Tajima (.dst)

- Datele .dst sunt afișate în ecranul cu lista de modele după numele fișierului (miniatura respectivei imagini nu poate fi afișată).
- Deoarece datele Tajima (.dst) nu conțin informații referitoare la culoarea firului, acestea sunt afișate cu secvența noastră implicită de culori de fir. Vizualizați imaginea și modificați culorile firelor, după caz.

Salvarea modelelor de broderie

Puteți salva modelele de broderie personalizate în memoria mașinii sau pe unitatea de memorie flash USB.

💡 Notă

- Nu acționați comutatorul principal de alimentare în poziția OFF, pentru a opri mașina, dacă pe ecran este afișat mesajul [Salvare în curs...]. Veți pierde modelul pe care îl salvați.

- 1 Apăsați pe  dacă modelul pe care doriți să îl salvați este pe ecranul de editare a modelului sau pe ecranul cu setările pentru brodere.

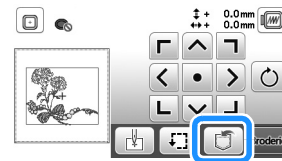

- 2 Dacă salvați un model de broderie pe o unitate de memorie flash USB, introduceți unitatea de memorie flash USB în portul USB al mașinii.

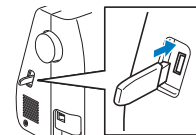

- 3 Apăsați pe destinația dorită pentru a începe salvarea.



- ① Salvați în memoria mașinii.
- ② Salvați pe unitatea de memorie flash USB. Modelul este salvat în directorul „bPocket”.

Apelarea modelelor de broderie

Apelați modelele de broderie salvate în memoria mașinii sau pe unitatea de memorie flash USB.

- 1 Dacă apelați modele de broderie de pe o unitate de memorie flash USB, introduceți unitatea de memorie flash USB în portul USB al mașinii.
- 2 Apăsați pe destinația dorită și apoi selectați modelul de broderie dorit.



- ① Apelarea din memoria mașinii.
- ② Apelarea de pe o unitate de memorie flash USB.



De reținut

- Dacă un model de broderie care trebuie apelat se află într-un director de pe unitatea de memorie flash USB, apăsați tasta corespunzătoare directorului respectiv. Apăsați pe  pentru a reveni la ecranul anterior.

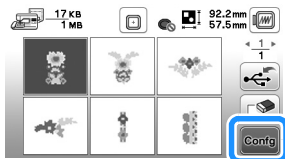
- 3 Apăsați pe .



De reținut

- Dacă apăsați pe , modelul de broderie selectat va fi șters permanent.
- La apelarea modelelor de broderie din memoria mașinii, modelul selectat poate fi salvat direct pe unitatea de memorie flash USB apăsând pe .
- La apelarea modelelor de broderie de pe o unitate de memorie flash USB, modelul selectat poate fi salvat direct în memoria mașinii apăsând pe .

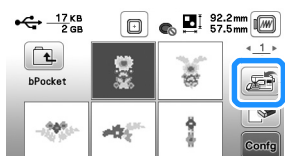

Capitolul 3 ANEXĂ

Îngrijire și întreținere

⚠ ATENȚIE

- Înainte de a curăța mașina, scoateți din priză cablul de alimentare electrică; în caz contrar, există riscul de vătămare corporală sau de electrocutare.

Dacă suprafața mașinii este murdară, umeziți puțin o lavetă în detergent neutru, stoarceți-o bine și apoi ștergeți cu ea suprafața mașinii. După ce ați curățat o dată suprafața mașinii cu o lavetă umedă, ștergeți-o din nou cu o lavetă uscată.

Dacă ecranul este murdar, ștergeți-l ușor cu o lavetă moale, uscată. Nu ștergeți ecranul LCD cu o lavetă umedă. Nu utilizați solvenți organici sau detergenți.

Restricții privind lubrifierea

Pentru a preveni deteriorarea mașinii, aceasta nu trebuie lubrifiată de către utilizator.

Această mașină a fost fabricată cu cantitatea necesară de ulei aplicată pentru a asigura funcționarea corectă, ceea ce face inutilă lubrifierea periodică.

Dacă survin probleme, cum ar fi dificultăți la rotirea volantului sau zgomote neobișnuite, încetați imediat utilizarea mașinii și contactați dealerul autorizat Brother sau cel mai apropiat centru de service autorizat Brother.

Precauții legate de depozitarea mașinii

Nu depozitați mașina în niciuna dintre locațiile descrise mai jos, în caz contrar putându-se produce deteriorări la nivelul acestora, de exemplu rugină cauzată de condens.

- Expusă la temperaturi extrem de ridicate
- Expusă la temperaturi extrem de scăzute
- Expusă la variații extreme de temperatură
- Expusă la umiditate ridicată sau aburi
- În apropierea unei flăcări, unui încălzitor sau unui aparat de aer condiționat
- În aer liber sau expusă la lumina solară directă
- Expusă la medii extrem de prăfoase sau uleioase

☀ Notă

- Pentru a prelungi durata de viață a acestei mașini, porniți-o și utilizați-o periodic. Depozitarea mașinii pentru o perioadă extinsă de timp, fără utilizare, îi poate reduce eficiența.

Curățarea suportului suveicii

Dacă se adună scame și praf în suveică, vor fi afectate performanțele mașinii; din acest motiv, aceasta trebuie curățată în mod regulat.

- 1 Apăsăți pe (butonul de poziționare a acului) pentru a ridica acul.
- 2 Opriți mașina.
- 3 Scoateți cablul de alimentare din conectorul de alimentare de pe partea dreaptă a mașinii.
- 4 Scoateți acul și piciorușul pentru brodat.
 - Pentru detalii, consultați „Înlocuirea acului” la pagina 18 și „Înlocuirea piciorușului pentru brodat” la pagina 41.
- 5 Scoateți unitatea de brodat.
- 6 Demontați capacul plăcii acului.
- 7 Țineți capacul plăcii acului de ambele părți și glisați-l spre dumneavoastră.

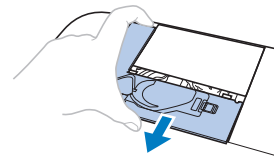

- 8 Prindeți suveica și scoateți-o în afară.

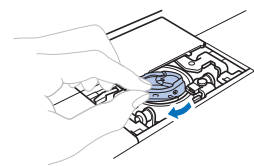

- 9 Utilizați peria pentru curățat sau un aspirator pentru a îndepărta orice depuneri de scame sau praf de pe suportul suveicii sau de pe senzorul de rupere a firului bobinei și din jurul acestora.

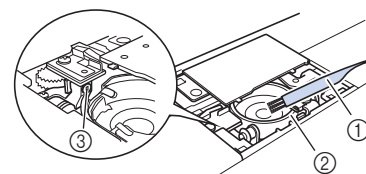

- 1 Perie pentru curățat
 - 2 Suport suveică
 - 3 Senzor de rupere fir bobină
- Nu lubrifiați suveica.

- 10** Introduceți suveica astfel încât marcajul ▲ de pe aceasta să se alinieze cu marcajul ● de pe mașină.

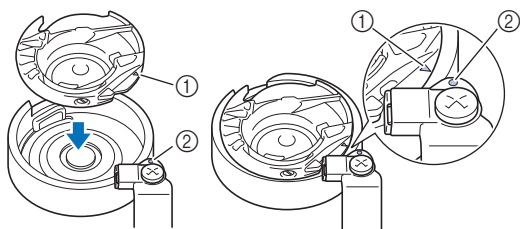

- Aliniați marcajele ▲ și ●.

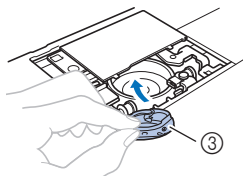

- ① Marcajul ▲
- ② Marcajul ●
- ③ Suveică

- Asigurați-vă că punctele indicate sunt aliniate înainte de a monta suveica.

- 11** Introduceți lamelele capacului plăcii acului în placa acului și apoi glisați capacul la locul său.

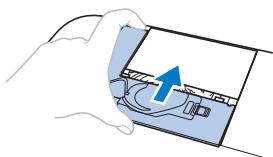

⚠ ATENȚIE

- Nu utilizați niciodată o suveică zgâriată; în caz contrar, firul superior s-ar putea încurca, acul s-ar putea rupe sau ar putea fi afectată calitatea broderiei. Pentru o suveică nouă, contactați cel mai apropiat centru de service autorizat Brother.
- Asigurați-vă că suveica a fost instalată corect; în caz contrar, acul se poate rupe.

Ecraanul tactil funcționează defectuos

Dacă ecranul nu răspunde corect atunci când atingeți o tastă (aparatul nu execută operația sau execută o altă operație), urmați pașii de mai jos pentru a face reglajele corespunzătoare.

- 1** Ținând degetul pe ecran, rotiți întrerupătorul principal pe poziția OPRIT, apoi din nou pe PORNIT.



→ Este afișat ecranul de reglare a ecranului tactil.

- 2** Atingeți ușor centrul fiecărui +, în ordine, de la 1 la 5.

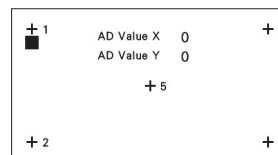

- 3** Rotiți întrerupătorul principal pe poziția OPRIT, apoi din nou pe PORNIT.

Reglarea tensiunii firului pentru bobină

În cazul în care cusătura dorită nu poate fi realizată după reglarea tensiunii firului superior cu ajutorul butonului rotativ pentru tensiunea firului (pagina 29), reglați tensiunea firului pentru bobină.

Așezați butonul rotativ pentru tensiunea firului în dreptul marcajului „4” și apoi reglați tensiunea firului pentru bobină urmând instrucțiunile de mai jos.



Cu ajutorul unei mici șurubelnițe cu cap drept, rotiți șurubul cu cap drept (-) pentru a regla tensiunea suveicii.



- ① Nu rotiți șurubul cu cap în cruce (+).
- ② Reglați folosind o șurubelniță (mică).

■ Tensiunea corectă

Firul superior se vede puțin pe spatele (dosul) materialului.



- ① Fața materialului
- ② Spatele (dosul) materialului

■ Firul pentru bobină este netensionat

Firul pentru bobină se vede puțin pe fața materialului.



În acest caz, rotiți șurubul cu cap drept (-) în sensul acelor de ceasornic, cu atenție ca să nu strângeți prea mult șurubul, circa 30-45 de grade pentru a crește tensiunea firului pentru bobină.

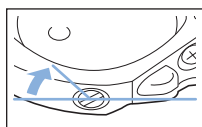

■ Firul pentru bobină este prea întins

Firul superior de pe fața materialului pare a fi ridicat/ formează o buclă, iar firul pentru bobină nu se vede pe spatele (dosul) materialului.



În acest caz, rotiți șurubul cu cap drept (-) în sens invers acelor de ceasornic, cu atenție ca să nu slăbiți prea mult șurubul, circa 30-45 de grade pentru a micșora tensiunea firului pentru bobină.

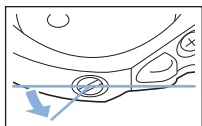

⚠ ATENȚIE

- La reglarea suveicii, trebuie să scoateți bobina din suveică.
- **NU** reglați poziția șurubului cu cap pătrat (+) de pe suveică, în caz contrar suveica se poate deteriora, devenind inutilizabilă.
- Dacă nu puteți să rotiți șurubul cu cap drept (-), nu forțați. Dacă rotiți prea mult șurubul sau îl forțați în orice direcție (prin rotire) suveica se poate deteriora. În cazul în care suveica se deteriorează, aceasta nu va mai putea să mențină firul tensionat corect.

Înlocuirea piciorușului pentru brodat

⚠ ATENȚIE

- Utilizați numai piciorușe pentru brodat concepute special pentru această mașină. Utilizarea oricărui alt picioruș pentru brodat poate cauza vătămări corporale sau defectarea mașinii.

- 1 Apăsați o dată sau de două ori pe (+) (butonul de poziționare a acului) pentru a ridica acul.
- 2 Apăsați pe (↕).
→ Ecranul se schimbă și toate tastele și butoanele de control sunt blocate (cu excepția (↕)).
- 3 Ridicați pârghia piciorușului presor, utilizați șurubelnița inclusă pentru a slăbi șurubul piciorușului pentru brodat și apoi scoateți piciorușul pentru brodat.

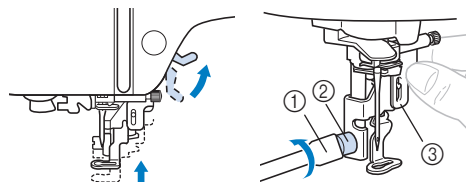

- 1 Șurubelniță
- 2 Șurubul piciorușului pentru brodat
- 3 Picioruș pentru brodat

- 4 Țineți piciorușul pentru brodat „Q” cu mâna dreaptă, așa cum este prezentat.

Țineți piciorușul pentru brodat cu arătătorul trecut pe după pârghia din spatele piciorușului.

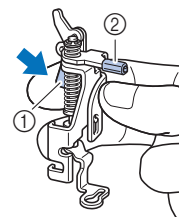

- 1 Pârghie
- 2 Tijă picioruș pentru brodat

- 5 În timp ce apăsați cu degetul pe pârghia piciorușului pentru brodat „Q”, așezați bara piciorușului pentru brodat peste șurubul de fixare a acului.

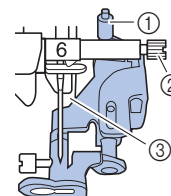

- 1 Tijă picioruș pentru brodat
- 2 Șurub de fixare ac
- 3 Tijă de presare

- 6** Fixați piciorușul pentru brodat „Q” cu șurubul piciorușului pentru brodat, asigurându-vă că piciorușul pentru brodat „Q” este vertical.

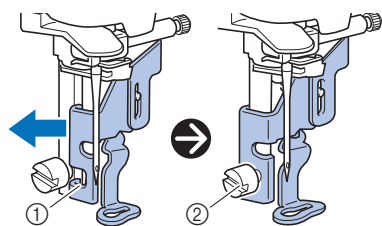

- ① Fantă de montare
② Șurubul piciorușului pentru brodat

- 7** Țineți piciorușul pentru brodat pe poziție cu mâna dreaptă și apoi utilizați șurubelnița inclusă pentru a fixa în siguranță șurubul piciorușului pentru brodat.

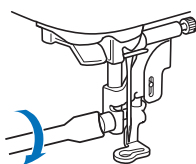

⚠ ATENȚIE

- Utilizați șurubelnița inclusă pentru a strânge bine șurubul piciorușului pentru brodat. Dacă șurubul este slăbit, acul poate lovi piciorușul presor, putând cauza vătămări corporale.

- 8** Coborâți încet pârghia piciorușului presor.
- 9** Ridicați pârghia piciorușului presor pentru a verifica dacă piciorușul pentru brodat este atașat bine.
- 10** Apăsați pe  pentru a debloca toate tastele și butoanele.

Dacă firul se încurcă sub suportul bobinatorului

Dacă înfilarea bobinei începe când firul nu este trecut corect pe sub discul de pretensionare al conducătorului de fir pentru bobinare, firul se poate încurca sub suportul bobinatorului.

⚠ ATENȚIE

- Nu scoateți suportul bobinatorului chiar dacă firul s-a încurcat sub suport. În caz contrar, tăietorul de pe suportul bobinatorului se poate deteriora.
- Nu scoateți șurubul de pe tija de ghidare a bobinatorului, în caz contrar mașina putând fi deteriorată; nu puteți derula firul prin scoaterea șurubului.

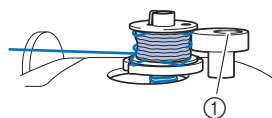

- ① Șurubul tije de ghidare a bobinatorului

- 1** Opriți înfilarea bobinei.
- 2** Tăiați firul cu foarfecele lângă conducătorul de fir pentru bobinare.
- 3** Împingeți axul bobinatorului spre stânga și apoi scoateți bobina de pe ax și tăiați firul de la bobină pentru a putea scoate complet bobina de pe ax.
- 4** Țineți capătul firului cu mâna stângă și derulați firul în sensul acelor de ceasornic de sub suportul bobinatorului cu mâna dreaptă, așa cum este prezentat mai jos.

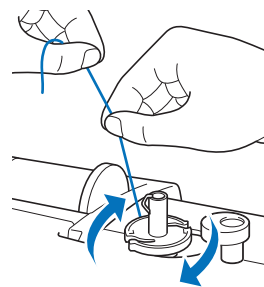

Depanarea

Dacă mașina nu mai funcționează corect, înainte de a apela la service, verificați posibilele probleme descrise mai jos.

Puteți rezolva personal majoritatea problemelor. Dacă aveți nevoie de ajutor suplimentar, Brother Solutions Center vă oferă cele mai recente răspunsuri la întrebări frecvente și sfaturi de depanare. Vizitați-ne la adresa „ <http://s.brother/cpjae> ”.

Dacă problema persistă, contactați dealerul Brother sau cel mai apropiat centru de service autorizat Brother.

Lista modurilor de manifestare

Verificați următoarele probleme posibile înainte de a cere ajutor. Dacă pagina de referință este „*”, contactați dealerul autorizat Brother sau cel mai apropiat centru de service autorizat Brother.

■ Pregătirea

Simptom, cauză/soluție	Referință
Acul nu poate fi înfilat.	
Acul nu este în poziția corectă. • Apăsați butonul „Poziționare ac” pentru a ridica acul.	6
Acul a fost instalat incorect.	18
Acul este întors, îndoit sau vârful său este bont.	18
Înfilarea superioară este incorectă. Pârghia dispozitivului de înfilare a acului nu este coborâtă decât după ce ați auzit declicul de coborâre.	15
Cârlițul dispozitivului de înfilare a acului este îndoit și nu trece prin urechea acului.	*
Pârghia dispozitivului de înfilare a acului nu poate fi mișcată sau readusă în poziția sa inițială.	*
Firul pentru bobină nu se înfășoară corect pe bobină.	
Firul nu este trecut corect prin conducătorul de fir pentru înfilarea bobinei.	11
Firul care a fost tras de pe conducătorul de fir pentru bobinare a fost înfilat incorect pe bobină.	13
Bobina goală nu a fost așezată corect pe ax.	11
În timpul rotirii bobinei, firul acesteia a fost înfășurat sub suportul bobinatorului.	
Firul a fost trecut incorect pe sub discul de pretensionare de pe conducătorul de fir pentru bobinare. • Scoateți orice fir încurcat și apoi înfilați bobina.	11, 42
Firul pentru bobină nu poate fi tras în sus.	
Bobina este așezată incorect.	13

Simptom, cauză/soluție	Referință
Nu se afișează nimic pe ecranul LCD.	
Înterupătorul principal nu este pornit.	9
Ștecherul cablului de alimentare nu este introdus într-o priză electrică.	9
Ecranul LCD este aburit.	
Pe ecranul LCD s-a format condens. • După un timp, aburirea va dispărea.	–
Tastele de control nu răspund sau sensibilitatea tastei este prea mare.	
Tastele sunt apăsată cu mânuși pe mâini. Tastele sunt apăsată cu unghia. S-a utilizat un stilou tactil non-electrostatic. Sensibilitatea tastelor de control nu este setată pentru utilizator.	6, 11
Becul mașinii nu se aprinde.	
În ecranul de setări, pentru [Luminozitate] este selectată opțiunea [OFF].	10
Unitatea de brodată nu funcționează.	
Unitatea de brodată nu este atașată corect.	19

■ În timpul brodariei

Simptom, cauză/soluție	Referință
Mașina nu funcționează.	
Butonul „Start/Stop” nu a fost apăsat.	6
Axul bobinatorului este împins spre dreapta.	11
Nu este selectat niciun model.	24
Picioarușul presor nu a fost coborât.	16
Acul se rupe.	
Acul a fost instalat incorect.	18
Șurubul de fixare a acului nu este strâns.	18
Acul este întors sau îndoit.	18
Se utilizează un ac sau un fir nepotrivit pentru materialul selectat.	18
Firul superior este prea tensionat.	29
Mosorul de fir este așezat incorect.	11
Există zgârieturi în jurul fantei din placa acului.	*
Există zgârieturi în jurul fantei din picioarușul presor.	*
Există zgârieturi pe suveică.	*

Simptom, cauză/soluție	Referință
Nu se utilizează o bobină concepută special pentru această mașină.	11
Înfilarea superioară este incorectă.	15
Bobina este așezată incorect.	13
Piciorușul pentru brodat este atașat incorect.	41
Stabilizatorul nu este atașat de materialul care este brodat.	21
Firul este înfășurat incorect pe bobină.	11
Firul superior se rupe.	
Mașina nu este înfilată corect (se utilizează capacul nepotrivit pentru mosor, capacul pentru mosor este slăbit, firul nu prinde conducătorul de fir al țijeii acului etc.).	15
Se utilizează un fir înnodat sau încurcat.	–
Firul superior este prea tensionat.	29
Firul este încurcat.	39
Acul este întors, îndoit sau vârful său este bont.	18
Acul a fost instalat incorect.	18
Există zgârieturi lângă orificiul din piciorușul pentru brodat.	*
Există zgârieturi pe suveică.	*
Se utilizează un ac sau un fir nepotrivit pentru materialul selectat.	18
Nu se utilizează o bobină concepută special pentru această mașină.	11
Firul este încurcat pe spatele materialului.	
Înfilarea superioară este incorectă.	15
Se utilizează un ac sau un fir nepotrivit pentru materialul selectat.	18
Firul superior este prea tensionat.	
Firul bobinei a fost instalat greșit.	13
Firul pentru bobină se rupe.	
Bobina este așezată incorect.	13
Firul este înfășurat incorect pe bobină.	11
Se utilizează o bobină zgâriată.	13
Firul este încurcat.	39
Nu se utilizează o bobină concepută special pentru această mașină.	11

Simptom, cauză/soluție	Referință
Materialul se încrețește.	
Firul superior sau bobina este înfilată greșit.	11, 15
Mosorul de fir este așezat incorect.	11
Acul este întors, îndoit sau vârful său este bont.	18
Puncte de cusătură lipsă	
Mașina este înfilată incorect.	11, 15
Acul este întors, îndoit sau vârful său este bont.	18
Acul a fost instalat incorect.	18
Sub placa acului s-au acumulat praf sau scame.	39
Mașina nu brodează	
Acul este întors, îndoit sau vârful său este bont.	18
Bobina este așezată incorect.	13
Înfilarea superioară este incorectă.	15
În timpul brodării se aud niște sunete stridente	
În suportul suveicii s-au prins bucăți de fir.	39
Înfilarea superioară este incorectă.	15
Nu se utilizează o bobină concepută special pentru această mașină.	11
Există găuri de ac sau urme de fricțiune în suportul suveicii.	*
Acul intră în contact cu placa acului.	
Șurubul de fixare a acului este slăbit.	18
Acul este întors, îndoit sau vârful său este bont.	18
Volantul nu se rotește ușor.	
Firul este încurcat în suveică.	39

■ După brodare





Simptom, cauză/soluție	Referință
Tensiunea firului este incorectă.	
Înfilarea superioară este incorectă.	15
Bobina este așezată incorect.	13
Se utilizează un ac sau un fir nepotrivit pentru materialul selectat.	18
Tensiunea firului este setată incorect.	29

Simptom, cauză/soluție	Referință
Firul este înfășurat incorect pe bobină.	13
Acul este întors, îndoit sau vârful său este bont.	18
Nu se utilizează o bobină concepută special pentru această mașină.	11
Modelul de broderie nu se brodează corect.	
Firul este răsucit.	–
Tensiunea firului este setată incorect.	29
Materialul nu a fost introdus corect în gherghef (materialul era neîntins etc.).	21
Nu s-a atașat un material stabilizator. <ul style="list-style-type: none"> Utilizați întotdeauna un material stabilizator, în special în cazul materialelor elastice, ușoare, cu textură groasă sau care cauzează frecvent strângerea modelului. Contactați dealerul autorizat Brother pentru stabilizatorul corect. 	21
În apropierea mașinii a fost amplasat un obiect de care transportorul sau ghergheful s-a lovit în timpul broderii.	19
Materialul care iese din gherghef face probleme. <ul style="list-style-type: none"> Întindeți din nou materialul pe gherghef astfel încât materialul care iese din gherghef să nu mai facă probleme, rotiți modelul și brodați. 	21
Se brodează un material greu și materialul atârână de pe masă. <ul style="list-style-type: none"> Dacă broderia se realizează în timp ce materialul atârână de pe masă, mișcarea unității de brodere va fi afectată. Susțineți materialul în timpul broderii. 	27
Materialul s-a agățat sau s-a prins în ceva. <ul style="list-style-type: none"> Opriți mașina și amplasați materialul astfel încât acesta să nu fie agățat sau prins. 	–
Transportorul a fost mutat în timp ce ghergheful a fost scos sau montat în timpul operației de brodere. <ul style="list-style-type: none"> Dacă transportorul este mutat în timpul procesului, modelul poate fi aliniat incorect. Aveți grijă la demontarea sau montarea gherghefului. 	23
Stabilizatorul este atașat incorect, de exemplu este mai mic decât ghergheful.	21
Pe suprafața materialului apar bucle în timpul broderii.	
Tensiunea firului este setată incorect.	29
Firul de brodat pentru bobină care trebuia să fie utilizat cu această mașină nu este utilizat.	20

Mesajele de eroare

Dacă sunt efectuate operațiuni eronate, pe ecranul LCD sunt afișate mesaje și indicații privind utilizarea. Urmați instrucțiunile afișate. Dacă apăsați pe  sau dacă efectuați operațiunea corectă în timp ce se afișează un mesaj de eroare, mesajul va dispărea.

	Mesajele de eroare	Cauză/soluție
1	S-a produs o defecțiune. Opriți și reporniți mașina.	Acest mesaj este afișat dacă se produc defecțiuni. Opriți și apoi reporniți mașina. Dacă acest mesaj continuă să apară, este posibil ca mașina să funcționeze defectuos. Vă rugăm să contactați dealerul autorizat Brother sau cel mai apropiat centru de service autorizat Brother.
2	Nu poate fi modificată configurația caracterelor.	Acest mesaj este afișat dacă există prea multe caractere și configurația curbata a caracterelor este imposibilă.
3	Nu poate fi schimbat fontul deoarece unele litere nu sunt incluse în fontul selectat.	Acest mesaj apare atunci când fontul modelului cu caractere de brodat este schimbat cu unul care nu include caracterele utilizate în model.
4	Nu pot fi recunoscute datele pentru modelul selectat. Datele pot fi corupte. Opriți și reporniți alimentarea.	Acest mesaj apare atunci când încercați să apăsați date de model nevalide. Verificați datele modelului, dat fiind faptul că oricare dintre următoarele poate fi cauza. <ul style="list-style-type: none"> • Datele modelului sunt corupte. • Datele pe care ați încercat să le apăsați au fost create folosind un sistem de design date de la alt producător. Opriți mașina, apoi reporniți-o și readuceți-o în starea sa normală.
5	Verificați și înfilați din nou firul superior.	Acest mesaj este afișat dacă firul superior s-a rupt sau nu este înfilit corect și este apăsat butonul „Start/Stop” etc.
6	Volumul de date este prea mare pentru acest model.	Acest mesaj este afișat atunci când modelele pe care le editați ocupă prea mult spațiu în memorie sau dacă editați prea multe modele pentru memorie.
7	Coborați pârghia piciorușului presor.	Acest mesaj este afișat dacă un buton, de exemplu butonul „Start/Stop”, a fost apăsat în timp ce piciorușul presor era ridicat.
8	Nu există memorie suficientă pentru salvare.	Acest mesaj este afișat atunci când memoria este plină și modelul nu poate fi salvat.
9	Nu există memorie suficientă pentru a salva modelul. Ștergeți un alt model?	Acest mesaj este afișat atunci când memoria este plină și modelul nu poate fi salvat. Apăsați pe  și ștergeți un model de broderie salvat anterior pentru a salva modelul actual. Apăsați pe  pentru a reveni la ecranul inițial fără să salvați.
10	Se reapelează și reiau datele din memoria anterioară?	Acest mesaj apare dacă aparatul este oprit în timpul broderiei, apoi repornit. Apăsați pe  pentru a readuce mașina la starea (poziția modelului și numărul de cusături) în care se afla când a fost oprită. Urmați instrucțiunile din „Dacă firul de pe bobină se rupe sau se termină în timpul broderiei” la pagina 28 pentru a alinia poziția acului și pentru a broda restul modelului.
11	Modelul se extinde în exteriorul gherghifului.	Acest mesaj este afișat atunci când modelul de broderie selectat este mai mare decât gherghiful selectat iar pentru [Vedere id. Gherghef] este selectată opțiunea [ON].
12	Modelul se extinde în exteriorul gherghifului. Nu mai adăugați caractere suplimentare.	Acest mesaj este afișat în cazul în care combinația modelului de caractere este prea mare pentru a încăpea în gherghef. Modificați dimensiunea modelului de caractere sau dispuneți modelele astfel încât să încăpe în gherghef. Dacă pentru [Vedere id. Gherghef] este selectată opțiunea [ON], selectarea opțiunii [OFF] sau selectarea unui gherghef mai mare pot fi de ajutor.
13	Modelul se extinde în exteriorul gherghifului. Această funcție nu poate fi utilizată acum.	Acest mesaj este afișat atunci când modelul cu caractere brodat este redimensionat sau se comută între scrierea pe verticală/orizontală, devenind astfel prea mare pentru gherghef.

	Mesajele de eroare	Cauză/soluție
14	Se recomandă întreținerea preventivă.	Odată ce acest mesaj este afișat, se recomandă să duceți mașina la un dealer autorizat Brother sau la cel mai apropiat centru de service autorizat Brother pentru o verificare de întreținere regulată. Deși mesajul va dispărea, iar mașina va continua să funcționeze odată ce apăsați pe  , mesajul va mai fi afișat de câteva ori până la efectuarea operației de întreținere corespunzătoare.
15	Firul bobinei este aproape consumat.	Acest mesaj este afișat când firul bobinei este pe terminate. Cu toate că în timp ce butonul „Start/Stop” este apăsat se mai pot broda câțiva pași de cusătură, înlocuiți imediat cu o bobină înfilată. La brodare, apăsați pe  (Buton tăietor de fir) pentru a tăia firele, ridicați piciorușul presor, scoateți gherghelul și apoi înlocuiți bobina cu o bobină cu suficient fir de brodat.
16	A fost activat dispozitivul de siguranță al bobinatorului. Firul este încurcat?	Acest mesaj este afișat atunci când bobina este înfășurată, iar motorul se blochează din cauză că firul s-a încurcat etc.
17	 Sania unității de brodare se va mișca. Țineți mâinile etc. la distanță de sanie.	Acest mesaj este afișat înainte ca unitatea de brodare să se deplaseze.
18	 A fost activat dispozitivul de siguranță. Firul este încurcat? Acul este îndoit?	Acest mesaj este afișat atunci când motorul se blochează în urma încercării firului sau din alte motive legate de alimentarea cu fir.
19	Acest model nu poate fi utilizat.	Acest mesaj este apelat atunci când apălați un model ce nu poate fi utilizat cu această mașină.
20	Acest mediu de stocare USB nu poate fi utilizat.	Acest mesaj este afișat atunci când încercați să utilizați suporturi de date incompatibile.
21	Mediul de stocare USB nu este încărcat. Încărcați mediul de stocare USB.	Acest mesaj este afișat atunci când încercați să reapelați sau să salvați un model în timp ce nu este încărcată o unitate de memorie flash USB.
22	F**	Dacă mesajul de eroare [F**] este afișat pe ecranul LCD în timp ce mașina este utilizată, este posibil ca aceasta să funcționeze defectuos. Contactați dealerul autorizat Brother sau cel mai apropiat centru de service autorizat Brother.

Semnale sonore de funcționare

Dacă efectuați o operație corectă, mașina va emite un singur semnal sonor.

Dacă efectuați o operație greșită, mașina va emite două sau patru semnale sonore.

Dacă mașina se blochează, de exemplu, dacă firul s-a încurcat, mașina va continua să emită semnale sonore timp de patru secunde și apoi mașina se va opri automat. Înainte de a continua brodarea, trebuie să verificați cauza erorii și să o remediați.

Actualizarea programului software al mașinii

Puteți utiliza unitatea de memorie flash USB pentru a actualiza programul software al mașinii.

În momentul în care un program de actualizare este disponibil pe site-ul nostru web, la adresa „ <http://s.brother/cpjae> ”, vă rugăm să descărcați fișierul(ele) urmând instrucțiunile de pe site-ul web și pe cele de mai jos.

Notă

- Dacă utilizați unitatea de memorie flash USB pentru a actualiza software-ul, asigurați-vă că pe aceasta nu mai sunt salvate alte date decât fișierul de actualizare, înainte de a efectua actualizarea.

- 1 **Porniți mașina în timp ce apăsați și mențineți apăsat**  (Buton de poziționare ac).

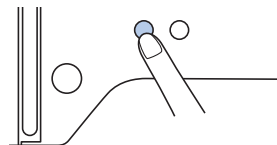

→ Se afișează următorul ecran.

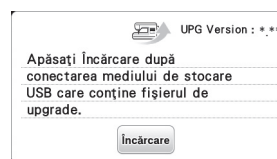

- 2 **Introduceți unitatea de memorie flash USB în portul USB al mașinii. Suportul de date trebuie să conțină numai fișierul de actualizare.**



- 3 **Apăsați pe**  **.**

→ Când actualizarea s-a terminat, pe ecran va fi afișat mesajul de terminare.

- 4 **Scoateți unitatea de memorie flash USB și opriți, iar apoi reporniți mașina.**

Index

A

Ac	18
Accesorii opționale	8
Accesoriile incluse la livrare	7
Actualizare	48
Afișarea culorii firului	28
Alimentarea cu curent electric	9
Aliniați poziția	34
Apelare	37
Aplicație	29, 30

B

Bec	10
Bobină	11
Brodarea	19

C

Capac pentru mosor	12
Capacul plăcii acului	6, 39
Conducător de fir pentru înfilarea bobinei	11
Crearea imaginilor în oglindă	32
Curățarea	39

D

Densitatea firului	32
Depanarea	43
Dimensiune	33
Dispozitivul de înfilare a acului	16

F

Fir	20
Fir metalic	12, 16
Fir pentru bobină	11, 20
Fir superior	15, 20
Foaie de brodat	22
Font	25
Format fișier	36

G

Gherghefuri	21, 23
-------------------	--------

I

Instalarea bobinei	13
--------------------------	----

Î

Înfilarea firului pe bobină	11
Întreținere	39

L

LCD	6, 10
Limbă	10

M

Material textil	21
Memorie	36
Mesajele de eroare	46
Modele de broderie secționare	31

P

Placă ac	6
Plasă de protecție mosor	12
Poziție ac	10

R

Rotire	32, 34
--------------	--------

S

Salvare	36
Semnale sonore de funcționare	10, 48
Spațiere caractere	33
Stabilizator	21
Suport suveică	39
Suveică	39

T

Tensiune fir	29
--------------------	----

U

USB	36
-----------	----

Vă rugăm să ne vizitați la <http://s.brother/cpjae> unde puteți primi informații de asistență (instrucțiuni video, răspunsuri la întrebările frecvente, etc.) pentru aparatul dumneavoastră Brother.



Brother SupportCenter este o aplicație mobilă care oferă informații de asistență (instrucțiuni video, răspunsuri la întrebările frecvente, etc.) pentru aparatul dumneavoastră Brother.
Vizitați App Store sau Google Play™ pentru a o descărca.



Romanian
888-M30/M31
Printed in Vietnam



XG7980-001